

# 磨齿斜齿齿轮·压力角 20° 螺旋角 21° 30'·6 级精度 模数 2

大批量  
订购  
bulk order

■模数 2

进口  
产品



按图定制

材质	热处理	齿面硬度	表面处理
SCM440	调质、齿面高频淬火	50-60HRC	磨削部以外氧化处理

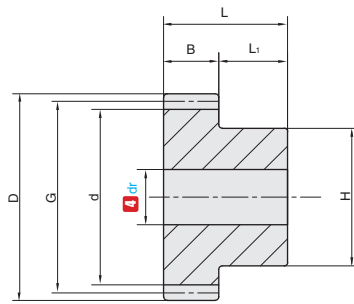

GKCXR  
右旋斜齿轮

GKCXL  
左旋斜齿轮

订购编号示例

①代号	-	②模数	-	③齿数	-	④轴孔直径 dr
GKCXR	-	2	-	22	-	15

△精度等级 JIS B 1702-1 6 级。

①代号	②模数	③齿数	④轴孔直径 dr	G 分度圆直径	D 齿顶圆直径	d 齿根圆直径	H	B	L	L <sub>1</sub>	许用扭矩 (N•m)		许用扭矩 (kgf•m)		侧隙 (mm)	质量 (kg)
											弯曲强度	齿面强度	弯曲强度	齿面强度		
GKCXR GKCXL	2	15	12	30	34	25	24	16	29	13	40.5	22.8	4.13	2.32	0.10-0.20	0.11
		18		36	40	31	30				48.5	31.9	4.95	3.25		0.17
		20	15	40	44	35	32				56.6	40.8	5.77	4.16		0.2
		22		44	48	39	36				64.9	50.6	6.62	5.16		0.25
		24		48	52	43	38				73.3	61.4	7.47	6.26		0.3
		25		50	54	45	40				77.5	67.3	7.9	6.86		0.33
		26	52	56	47	42	81.8				73.4	8.34	7.49	0.37		
		28	56	60	51	45	90.4				86.6	9.21	8.83	0.43		
		30	18	60	64	55	50				99.1	101	10.1	10.3	0.5	
		32		64	68	59	50				108	117	11	11.9	0.55	
		35		70	74	65	50				121	142	12.3	14.5	0.63	
		36		72	76	67	50				126	151	12.8	15.4	0.65	
		40	20	80	84	75	60				143	191	14.6	19.5	0.85	
		44		88	92	83	60				161	236	16.5	24	0.98	
		45		90	94	85	60				166	248	16.9	25.3	1.02	
		48		96	100	91	60				172	273	17.5	27.9	1.13	
		50	25	100	104	95	60				181	299	18.4	30.5	1.16	
		60		120	124	115	65				225	447	22.9	45.6	1.65	
		70		140	144	135	70				269	625	27.4	63.7	2.21	
		80		160	164	155	80				301	799	30.7	81.4	2.93	
90	180	184		175	90	344	1030	35	105	3.73						
100	200	204		195	100	387	1290	39.4	132	4.64						

△可加工键槽与顶丝孔, 需要可以联系销售工程师。  
△追加加工键槽与螺纹孔后, 不进行表面氧化。

G5  
手柄/手轮  
门组件/合页