

带固定把手型固定环



★ 产品特点: 采用与固定把手一体化的结构, 因此无需紧固工具, 可快速进行安装拆卸。



类型		M材质	S表面处理	固定环把手		把手螺纹部	
开口标准型	开口精巧型			M材质	S表面处理	M材质	S表面处理
SCDBA	SCDBB	一般结构用钢	四氧化三铁保护膜 无电解镀锌	锌压铸件	静电喷涂	一般结构用钢	黑色络酸盐 光泽处理
SCDEA	SCDEB						
SCDNA	SCDNB						

类型		M材质	S表面处理	固定环把手		把手螺纹部	
D切割标准型	D切割精巧型			M材质	S表面处理	M材质	S表面处理
SCDBG	SCDBP	一般结构用钢	四氧化三铁保护膜 无电解镀锌	锌压铸件	静电喷涂	一般结构用钢	黑色络酸盐 光泽处理
SCDEG	SCDEP						
SCDNG	SCDNP						

类型		M材质	S表面处理	固定环把手		把手螺纹部	
侧面孔标准型	侧面孔精巧型			M材质	S表面处理	M材质	S表面处理
SCDBAR	SCDBBR	一般结构用钢	四氧化三铁保护膜 无电解镀锌	锌压铸件	静电喷涂	一般结构用钢	黑色络酸盐 光泽处理
SCDEAR	SCDEBR						
SCDNAR	SCDNBR						

▲ 如对防锈有要求, 请优先选用不锈钢材质或无电解镀锌产品。

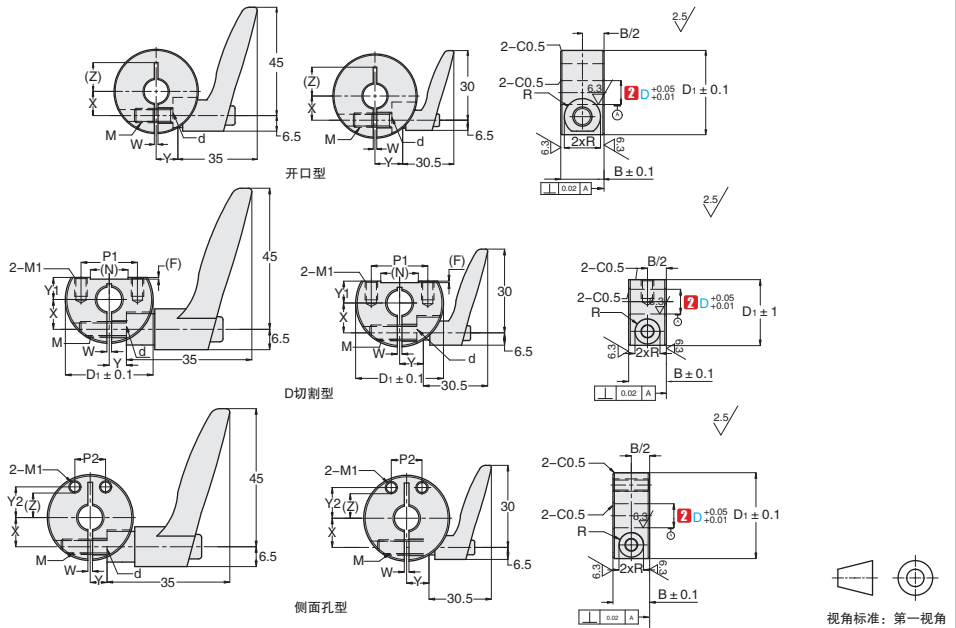

视角标准: 第一视角

A3
固定环



① 代号 - ② D - ③ 把手颜色
SCDBA - D12 - M

① 代号	内径 ② D	③ 把手颜色选择	B	D ₁	M		M ₁	P ₁	P ₂	F	(N)	Y ₁	Y ₂	E	W	X	Y	(Z)	d
					(粗牙螺纹)														
(开口标准型) SCDBA SCDEA SCDNA	6			35			M3		8		10	7	8			10	7	13~15	
(开口精巧型) SCDBB SCDEB SCDNB	8			35				15				8				10	7	13~15	
(D切割标准型) SCDBG SCDEG SCDNG	10			35			M4		10		9	9.5	10			10	7	10~13	
(D切割精巧型) SCDBP SCDEP SCDNP	12	M(橙色)		40				20			14	11				11	8	13~15	
(侧面孔标准型) SCDBAR SCDEAR SCDNAR	15	B(黑色)	18	44	M6			12	12	1.5	15	13	12	7.5	1.5	13	10	16~17	6.6
(侧面孔精巧型) SCDBBR SCDEBR SCDNBR	16	S(银灰色)					M5				18	16	14			15	12	17~18	
	20			48				26	14		22	19.5	21			18	18	22~24	
	25			60				30	16		25	23	25			21	23	26~28	
	30			70			M6	35	20										



交货期

5天发货

数量分类

标准订单

特殊订单

库存品

使用示例

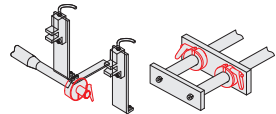

▲ 常州东莞发货遇特殊期间交期有变更。
▲ 部分型号为5天发货, 请以报价为准。