

45钢双膜片阶梯式联轴器



★ 产品特点：零回转间隙，适用于正反转，具有良好的耐磨性、腐蚀性、耐油性和电气绝缘性。



CAD
2D 3D

①代号	主体M材质	弹性体M材质	S表面处理
CPLFSJ	45 钢	SUS304 不锈钢	四氧化三铁保护膜

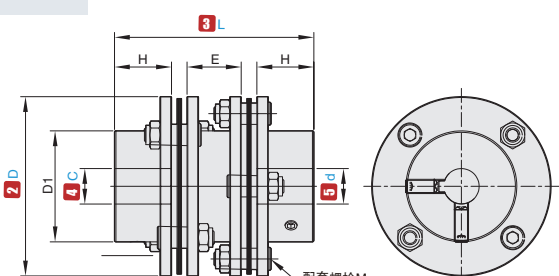

配套螺栓M

△ c和d开口加工前的公差为H8。

视角标准：第一视角

①代号
CPLFSJ

②D
68

③L
86

④c
c12

⑤d
d16

CK

DK

订购编号示例 △ 此产品默认开键槽。

①代号	②D	③L	④c⑤d 可选范围																H	E	D1	M				
			8	10	12	14	16	18	20	22	24	25	28	30	35	38	40	42					45	48	50	52
CPLFSJ	56	74	8 10 12 14 16 18 20																20	24	32	M5				
	68	86	12 14 16 18 20 22 24 25																25	24	40	M6				
	82	98	14 16 18 20 22 24 25 28 30 35 38																30	26	54	M6				
	94	106	14 16 18 20 22 24 25 28 30 35 38																30	30	58	M8				
	104	120	20 22 24 25 28 30 35 38 40 42																35	30	68	M8				
	126	140	22 24 25 28 30 35 38 40 42 45 48 50																40	38	78	M10				
	144	160	30 35 38 40 42 45 48 50 52 55 60																45	46	88	M12				
	152	184	45 48 50 52 55 60 65 70 75																45	70	104	M8				
	178	218	48 50 52 55 60 65 70 75 80																55	80	118	M10				
	190	260	60 65 70 75 80 85																65	100	126	M12				

①代号	②D	③L	额定扭矩 (N·m)	最大扭矩 (N·m)	最高转速 (r/min)	惯性力矩 (kg·m ²)	静态扭转刚度 (N·m/rad)	容许安装偏差			重量 (g)
								径向 (mm)	角向 (°)	轴向 (mm)	
CPLFSJ	56	74	25	50	15000	0.19x10 ⁻³	7.5x10 ³	0.04	1.5	0.6	690.5
	68	86	55	110	14000	0.54x10 ⁻³	13x10 ³				1209.5
	82	98	80	160	11000	1.6x10 ⁻³	39x10 ³				1769
	94	106	170	340	9500	2.8x10 ⁻³	78x10 ³				3037
	104	120	240	480	8800	4.6x10 ⁻³	115x10 ³				4513
	126	140	420	840	6800	11.9x10 ⁻³	200x10 ³	0.06	2	1.0	7979.5
	144	160	700	1400	6000	18.2x10 ⁻³	350x10 ³				11893
	152	184	800	1600	5800	21.5x10 ⁻³	750x10 ³				13013
	178	218	1300	2600	5100	46.5x10 ⁻³	1420x10 ³				20440
	190	260	2000	4000	4700	76.3x10 ⁻³	1690x10 ³				29140

△ 以上参数由最大孔径测得。

键槽尺寸公差表(JS9)

轴孔直径 c-d	b		t		键公称尺寸 b×h
	基准尺寸	容差	基准尺寸	容差	
6~7.9	2	±0.0125	1.0	+0.1 0	2×2
8~10	3		1.4		3×3
10.1~12	4	±0.0150	1.8	+0.1 0	4×4
12.1~17	5		2.3		5×5
17.1~22	6	±0.0180	2.8	+0.2 0	6×6
22.1~24	8		3.3		8×7

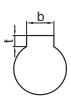
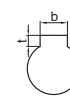
可选加工	c孔键槽加工	d孔键槽加工
代码	CK	DK
技术说明		

△ 键槽加工仅适用≥6的孔径。
 △ 键槽尺寸请参考键槽尺寸公差表。
 △ 非标键槽请联系销售工程师。

交货期	数量分类	标准订单	特殊订单
		小单	大单
	数量	1~20	21以上
交货期	15工作日		现询

△ 遇到特殊期间，交期会有变更，详情见官网通知。