

30 度梯形丝杠

30 度梯形丝杠用螺帽 紧凑法兰型

大批量
订购
bulk order

自制产品

库存产品

30 度梯形丝杠用螺帽 紧凑法兰型

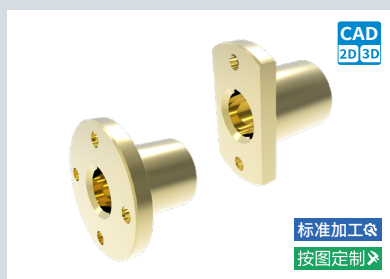

① 代号	类型		配合形式	螺纹旋向	② 材质	
TSIHL	法兰型	紧凑型	圆型	标准型	黄铜	
TSIHR						左旋
TSIHLT				右旋		
TSIHRT			双孔对边型	通配型		左旋
TSJHL				右旋		
TSJHRT				标准型		左旋
TSJHLT	通配型	右旋				
TSJHRT		左旋				

产品特点：外径、全长均十分紧凑，安装螺距小，可节省空间。

B6
梯形丝杠

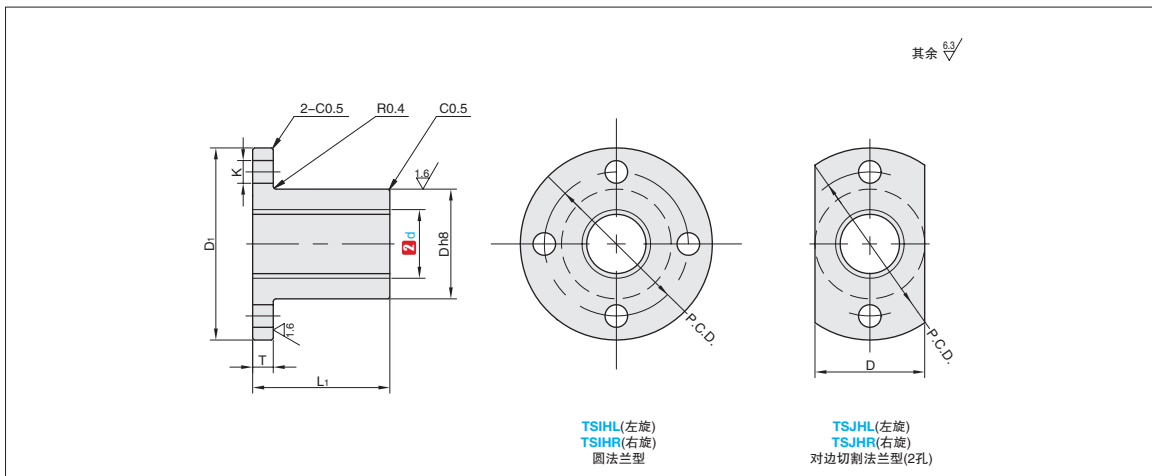

型号		螺距 P	D	L ₁	D ₁	T	P.C.D.	K	动态容许推力 (kN)	重量 (g)	
① 代号	② d									TSIHL TSIHR TSIHLT TSIHRT	TSJHL TSJHR TSJHLT TSJHRT
TSIHL(左旋) TSIHR(右旋) TSIHLT(左旋) TSIHRT(右旋) TSJHL(左旋) TSJHR(右旋) TSJHLT(左旋) TSJHRT(右旋)	▲10	2	16	19	32	4	24	3.3	2.02	39	-
	▲12		18	24	36		27		3.14	59	-
	14	3	20	28	40	5	29	4.3	3.92	73	57
	16		22				31		5.34	89	73
	20	4	26	32	44	35	5.4	7.85	112	94	94
	22	5	28	40	50	6	39	5.4	9.89	174	143
	25		31				53		42	11.38	174
	28	6	34	45	58	7	46	6.6	14.42	213	170
	32		38				62		50	16.94	272

▲带▲的尺寸仅适用 TSIHR, TSIHRT, TSJHR, TSJHRT

材料说明

代号	类型	② 材质
TSIHL TSIHR TSIHLT TSIHRT	圆法兰型	黄铜
TSJHL TSJHR TSJHLT TSJHRT	对边切割法兰型(2孔)	