

国产拖链/接头

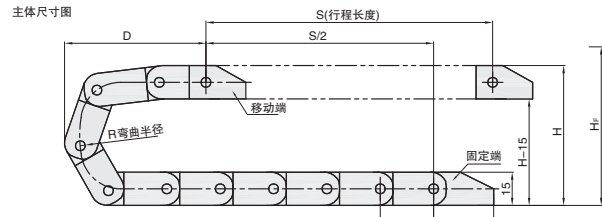

■ 拖链

代码	类型	打开方式	横梁	材料	颜色	允许温度	阻燃等级	A附件
DGT10W	10系列拖链	外径打开	按压式	增强尼龙6	黑色	-20°C~80°C	UL94-HB	接头
DGT10B		不可打开	桥式					



主体尺寸图: S(行程长度), D, S/2, 移动端, R(弯曲半径), 固定端, H-15, P, 22, 立

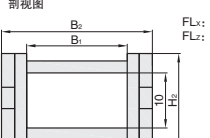

剖视图: B₂, B₁, 10, FL₁, FL₂

架空长度: FL₁: 安全塌架空长度, FL₂: 直线架空长度

带孔移动端(外部链节) / 带销固定端(内部链节)

5 接头安装方式: A1, A2, A3, A4

H=理论安装高度, H_f=实际安装高度, D=拖链退回极限位置时的最小距离, K=π·R+安全量

每米链节数1000/P。
选择内宽6外高14, 节距14.8, 每米链节数68。

视角标准: 第一视角

M1 拖链



① 代号 - ② 内宽B₁ - ③ 弯曲半径R - ④ 链节数N - ⑤ 接头安装方式
 DGT10W - 6 - R18 - N20 - A1

① 代号	② 内宽B ₁	③ 弯曲半径R	④ 链节数N	⑤ 接头	安装尺寸			实际安装高度H _f	外高H ₂	外宽B ₂	节距P	最大电缆直径(mm)	最大架空负载(kg/m)	最大架空长度(m)	重量kg/m					
					H	D	K													
DGT10W	6	18		D10KJ-6	50	41	96	64	14	12.6	14.8	4			≈0.11					
					51	67	96	66												
DGT10B	10	28	1~	D10KJ-10	61	77	128	76	15	17.0	16	8	0.2	0.6	≈0.16					
					71	87	160	86												
					51	67	96	66												
	15	28		D10KJ-15	61	77	128	76		20	27.0									
					71	87	160	86												
					51	67	96	66												
20	28	38	D10KJ-20	61	77	128	76													
				71	87	160	86													

▲ 在选择安装高度时, 应对参考表中实际安装高度H_f值。▲ 架空长度请参考架空长度与负载关系图, 超长或超宽请咨询客服。▲ 初次购买该款拖链建议多选一节, 以避免长度不够。

■ 接头

代码	类型	材料	颜色	允许温度	阻燃等级
D10KJ	10系列拖链用	U型斜角型	增强尼龙6	-20°C~80°C	UL94-HB



适用于内宽B₁: 6, 10

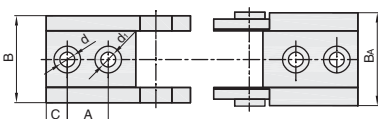

适用于内宽B₁: 15, 20

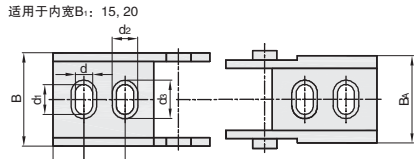

视角标准: 第一视角



单独订购接头 ① 代号 - ② 内宽B₁
 D10KJ - 6

① 代号	② 内宽B ₁	A	B	B _A	C	d	d ₁	d ₂	d ₃
D10KJ	6	8	13.3	13.3	4.1	3	5.2x90°C	-	-
	10		17.1	18.2					
	15	10	22.6	21.2	7.5	4.2	7.2	6.2	9.2
	20		27.7	26.1	7.2				



交货期 4天发货



数量 1-99 100~
折扣率 100% 另行报价