

N° 6973

Mordaza hidráulica de empuje oblicuo

de simple efecto, con retroceso por muelle,
Presión de servicio máx. 350 bar.



N° de pedido	Artículo n°	Fuerza de tensión horizontal en 350 bares [kN]	Fuerza de tensión vertical en 350 bares [kN]	Carra [mm]	Superficie del émbolo [cm ²]	Vol. [cm ³]	Md máx. [Nm]	OR-1 Junta tórica n° ped.	Peso [g]
66787	6973-09-1	8,9	2,2	5	2,9	1,4	11	-	481
66803	6973-09-2	8,9	2,2	5	2,9	1,4	11	550266	399

Acabado:

Cuerpo de acero, templado y pavonado. Vástago del émbolo templado por cementación y rectificado. Mandíbula de acero templado. Muelle de retroceso en acero inoxidable. Suministro de aceite mediante conexión roscada o canal de aceite en el cuerpo del dispositivo.

Aplicación:

Elemento universal de fijación de tracción bajapara múltiples aplicaciones.

Características:

Construcción compacta y elevada capacidad de fijación.

Nota:

Durante la puesta en servicio se debe purgar completamente el circuito hidráulico. La rugosidad de la cara de apoyo del N° 6973-09-2 debe ser Rz 6,3 .

N° 6973-09-1

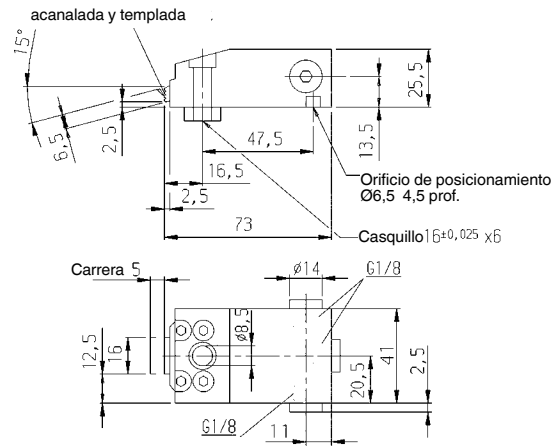

N° 6973-09-2

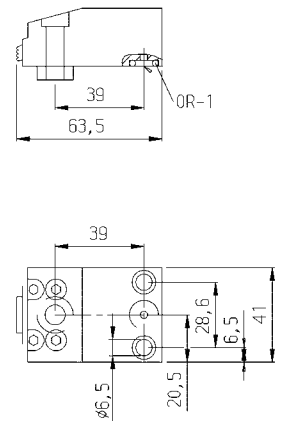

CAD



Se reserva el derecho de cambios técnicos.