

Übersicht

Kombinationsmöglichkeiten mit Domino Handling Komponenten

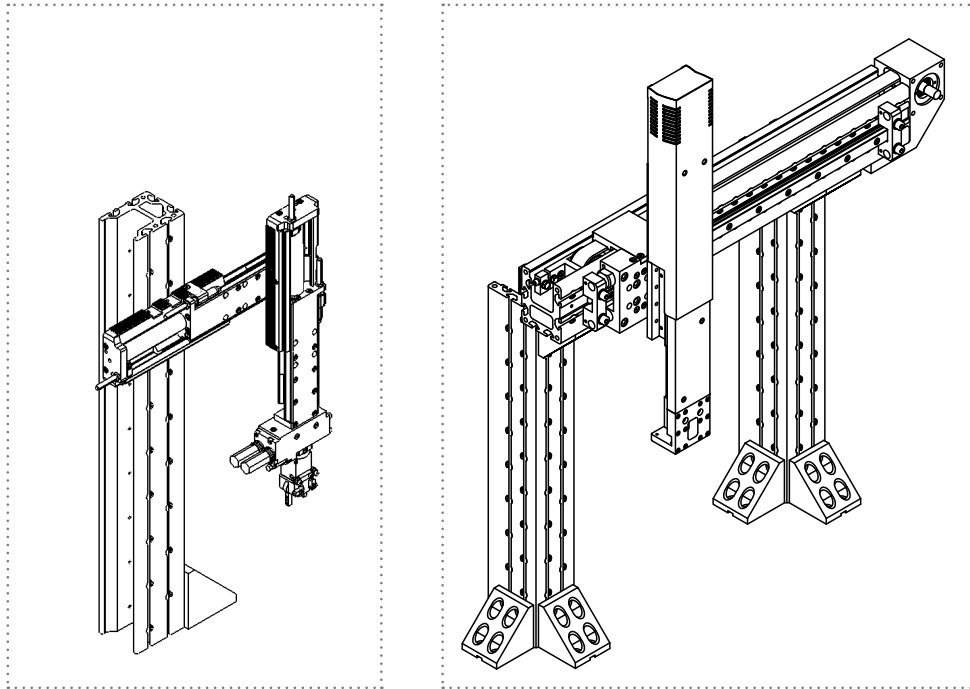

Kombinationsmatrix

Zu kombinierendes Modul

Modulbezeichnung	LM 4 S	LM 4 FZ	LM 5 S	LM 5 FZ	LM 6 S	LM 6 FZ	LM 6 FE	LM 8 F/8 F ZA	DM 4 AE/4Z	DM 5 AE/5Z	DM 6 AE/6Z	PG 4	PG 5	PG 6	PG 502/502-B	PG 505/505-B	WG 4	WG 5	WG 6	ZA 6/8	ES/EK 4/5	ES/EK 6/8
LM 4 S	●								●			●	●				●	●			●	
LM 4 FZ		●							●			●	●				●	●			●	
LM 5 S	●		●						●	●		●	●	●	●	●	●	●	●		●	
LM 5 FZ		●		●					●	●		●	●		●	●	●	●			●	
LM 6 S			●		●				●	●	●	●	●	●	●	●	●	●	●		●	●
LM 6 FZ	●	●	●	●		●			●	●	●	●	●	●	●	●	●	●	●		●	●
LM 4 SE	●								●			●	●				●	●			●	
LM 6 FE	●	●	●	●	●	●			●	●	●	●	●	●	●	●	●	●	●		●	●
LM 8 FE			●	●	●	●	●		●	●	●	●	●	●	●	●	●	●	●		●	●
LM 8 F/8 F ZA			●	●	●	●	●		●	●	●	●	●	●	●	●	●	●	●		●	●
LM 6 P/PV/PE			●	●	●	●	●		●	●										●		
LM 8 P/PV/PE/PEV			●	●	●	●	●	●	●	●										●		
LM 10 P/PE			●	●	●	●	●	●	●	●												
DM 4 AE/4Z												●					●				●	
DM 5 AE/5Z													●		●	●		●			●	
DM 6 AE/6Z	●	●										●	●	●	●	●	●	●	●			●
ES/KS 4/5									●	●		●	●				●	●				
ES/KS 6/8											●			●	●	●			●			

Baugröße des kombinierten Moduls möglichst eine Stufe kleiner wählen wie die des Basismoduls.

Empfehlung zur Kombination von LM S mit DM AE und DM AE mit PG/WG:

Baugröße des kombinierten Moduls möglichst in der gleichen Stufe wählen wie die des Basismoduls.

Übersicht

Verwendete Abkürzungen / Allgemeine Spezifikationen

Erklärung der verwendeten Produktabkürzungen (alphabetisch)

4 / 5 / 6 / 8 / 10	=	Modulbaugröße	KA	=	Kabelkanalabdeckung
AB	=	Anschlagblock	KS	=	Kreuzschlitten
AE	=	Anschlag extern	LM	=	Linearmodul
AF	=	Abfragung	P	=	Portal (Linearachse) pneumatisch
AK	=	Abdeckkappe	PE	=	Portal (Linearachse) elektrisch
AT	=	Aufbauträger	PEV	=	Portal (Linearachse) elektrisch, verstärkt
AW	=	Aufbauwinkel	PG	=	Parallelgreifer
AZ	=	Aufbauzapfen	PK	=	Pneumatikkupplung
B	=	Haltebremse FE-Modul	PV	=	Portal (Linearachse) pneumatisch, verstärkt
C	=	Comcoder	R	=	Resolver
DM	=	Drehmodul	RR	=	Reduzierring
ED	=	Elastomerdämpfer	S	=	Schlitten
ES	=	Einfach Schlitten	SE	=	Schlitten elektrisch
F	=	Frontanbau	SD	=	Stossdämpfer
FE	=	Frontanbau elektrisch	Vo/Ru	=	Vorhub / Rückhub
FP	=	Fixierplatte	WG	=	Winkelgreifer
FZ	=	Frontanbau mit Zwischenstellung	Z	=	Zwischenstellung
F ZA	=	Frontanbau mit Zwischenanschlag	ZA	=	Zwischenanschlag
JB	=	Justierblock	ZK	=	Zentrierkupplung
li	=	links	ZR	=	Zentrierring
			re	=	rechts

Allgemeine Spezifikationen für den Einsatz von Domino Handling Komponenten

Betriebsdruck [bar]:	3-7
Temperaturbereich [°C]:	0-60
Medium:	Druckluft gefiltert, geölt oder ungeölt

Weitere Dokumentationen im Internet

Alle Domino Handling Komponenten sind auf www.partserver.de erhältlich und können mit den gängigen Datenformaten einfach in die Konstruktion übernommen werden.

> **Platzieren statt konstruieren.**

Beispiele: 3D Illustration LM 10 P / LM 8 F-ZA

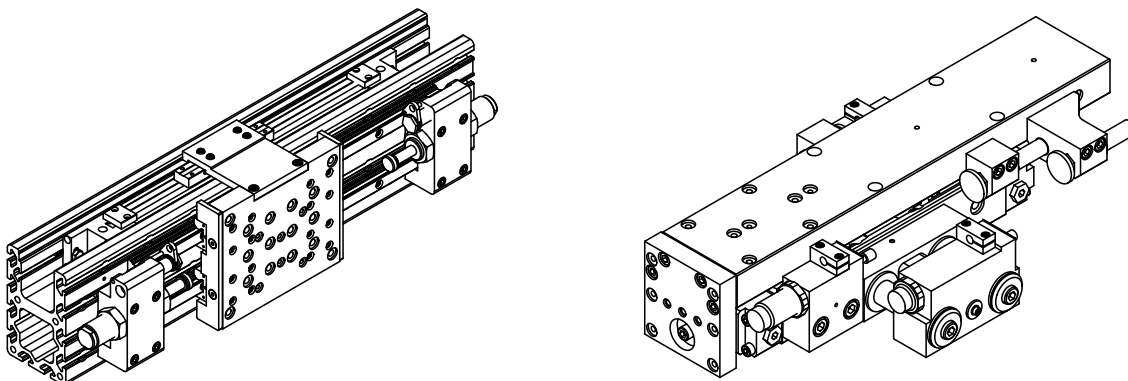



➤ Ihr sicherer Gewinn

Formgebung, Bauart

Platzsparend dank kompakter Bauart
Klare geometrische Form
Keine vorstehenden Kanten
Hohe Positioniergenauigkeit
Stabilität und Belastbarkeit durch
spielfreie Nadellagerführungen
Hundertprozentige Reproduzierbarkeit dank
formschlüssigem Aufbau

Hubeinstellung, Überwachung

Einfaches und schnelles Einrichten dank Hubjustierung
unter Druck
Kein Nachjustieren der Sensoren
Hohe Verfügbarkeit durch einfachen Austausch handels-
üblicher Sensoren im Servicefall

Kombinationsmöglichkeiten

Minimaler Konstruktions- und Montageaufwand dank
durchdachtem System und einheitlichem Rastermass

Übersicht

Linearachsen
pneum. / elektr.

Linearmodule
pneum. / elektr.

Linearmodule mit
Zwischenpositionen

Drehmodule

Greifer

Grundelemente

Zubehör

Linearmodule

Technische Daten – Zusammenfassung S-Baureihe

		pneumatisch								
		LM 4 S			LM 5 S			LM 6 S		
		S-30	S-60	S-90	S-60	F-90	S-120	S-60	S-120	S-180
Hublängen h [mm]:	0-30	●								
	0-60		●		●			●		
	0-90			●		●				
	0-120						●		●	
	0-180									●
Theor. Kraft Fa/Fb [N]: (pneum. Ausführung bei 5 bar)	100/86	●	●	●						
	157/131				●	●	●			
	245/206							●	●	●
Max. zulässige Masse [kg]:	2	●	●	●						
	4				●	●	●			
	6							●	●	●
Zylinderdurchmesser [mm]:	1x16	●	●	●						
	1x20				●	●	●			
	1x25							●	●	●
Luftverbrauch pro Zyklus bei 5 bar und Nennhub [NI]:		0.06	0.12	0.18	0.2	0.3	0.4	0.3	0.6	0.9
Gewicht [kg]:		0.6	0.8	0.9	1.2	1.4	1.6	2.1	2.6	3.2
Angriffspunkt für alle Momente [mm]:	M	65	65	70	70	75	75	105	120	120
Max. statische Momente [Nm]:	Ma	10	20	20	25	25	25	60	60	80
	Mb	10	20	20	25	25	25	60	60	80
	Mc	30	30	30	80	80	80	100	100	100
Anschlag vorne										
Verstellbereich [mm]:	x2	0-30	0-60	0-90	0-60	0-90	0-120	0-60	0-120	0-180
Anschlag hinten										
Verstellbereich [mm]:	x1	0-30	0-30	0-30	0-40	0-40	0-40	0-30	0-60	0-60
Wiederholgenauigkeit [mm]:		±0,01	±0,01	±0,01	±0,01	±0,01	±0,01	±0,01	±0,01	±0,01

* Für Berechnungen gilt: $M_a/M_a \text{ max} + M_b/M_b \text{ max} + M_c/M_c \text{ max} < 1$

* Bei Belastungen die während der Fahrt des Schlittens auftreten ist $M \text{ max} = 20\% M \text{ max statisch}$ einzusetzen

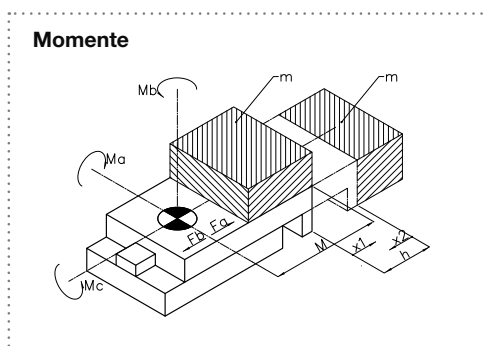

Linearmodule

Belastungsdiagramme

Längsbelastung

Die Grafik zeigt die Auslenkung f des Schlittens unter der Einwirkung der Kraft F bei max. Hub.

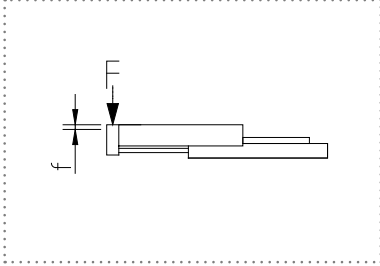

Querbelastung

Die Grafik zeigt die Auslenkung f des Schlittens unter der Einwirkung der Kraft F bei max. Hub.

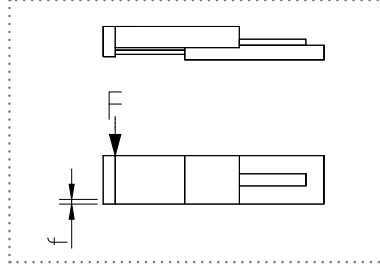

Seitenbelastung

Die Grafik zeigt die Auslenkung des Schlittens bei Punkt A unter Einwirkung des Moments bei max. Hub.

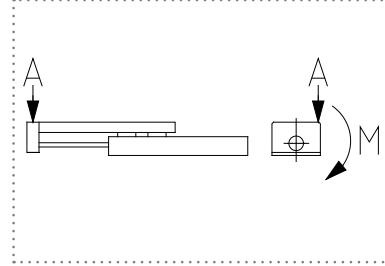

LM 4 S

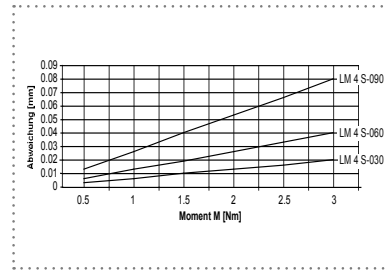
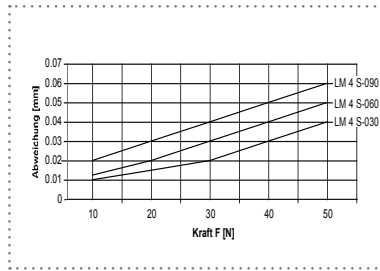
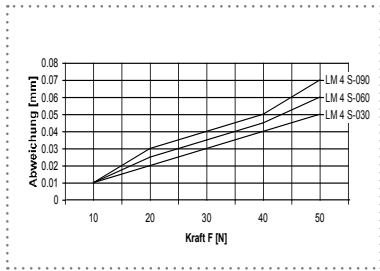

LM 5 S

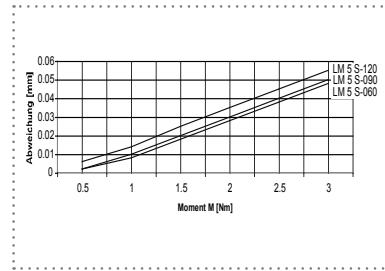
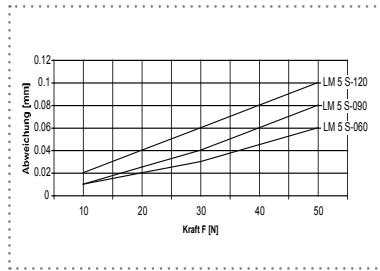
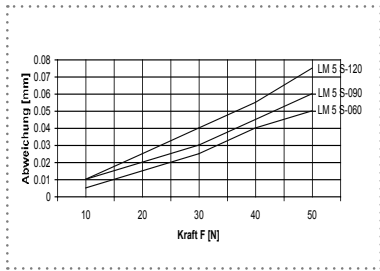

LM 6 S

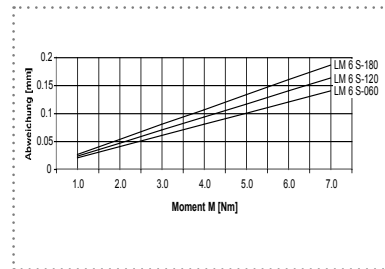
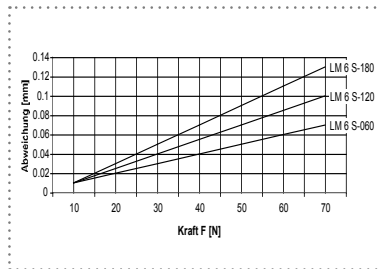
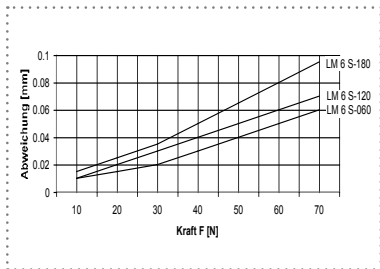

Übersicht

Linearachsen
pneum. / elektr.

Linearmodule
pneum. / elektr.

Linearmodule mit
Zwischenpositionen

Drehmodule

Greifer

Grundelemente

Zubehör

Linearmodule

LM 6 S – pneumatisches Linearmodul



Technische Daten, hubunabhängig

Zylinderdurchmesser	1 x Ø25 mm
theor. Kraft (bei 5 bar)	Fa 245 N
	Fb 206 N
max. Geschwindigkeit	0,5 m/s
Pneumatikanschlüsse	G 1/8"
Medium	Druckluft gefiltert, geölt oder ungeölt
Betriebsdruckbereich	3 bis 7 bar
Temperaturbereich	0 bis +60° C
Wiederholgenauigkeit	+/-0.01 mm
max. zulässige Masse m	6 kg

Technische Daten, hubabhängig

Siehe Seite 36

Zulässige Verfahrzeit t in Abhängigkeit der Hublänge und der Zusatzmasse m

Die aus dem Diagramm ermittelte Verfahrzeit t darf nicht unterschritten werden.

Empfehlung: Bei Auswahl des Moduls sollte die Verfahrzeit t um 20% erhöht angenommen werden.

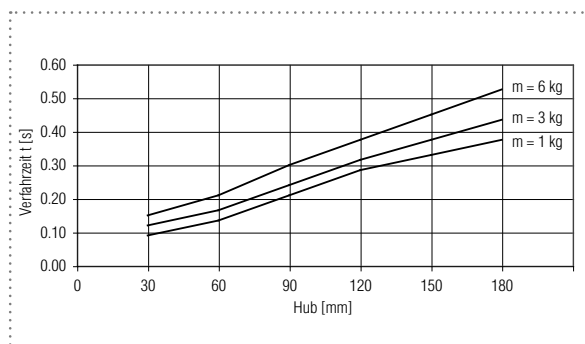

Zulässige Verfahrzeit t = Verfahrzeit ohne Ventilschaltzeit, bei Nenndruck 6 bar.

Linearmodule

LM 6 S – pneumatisches Linearmodul

Massbild und Pneumatikschem

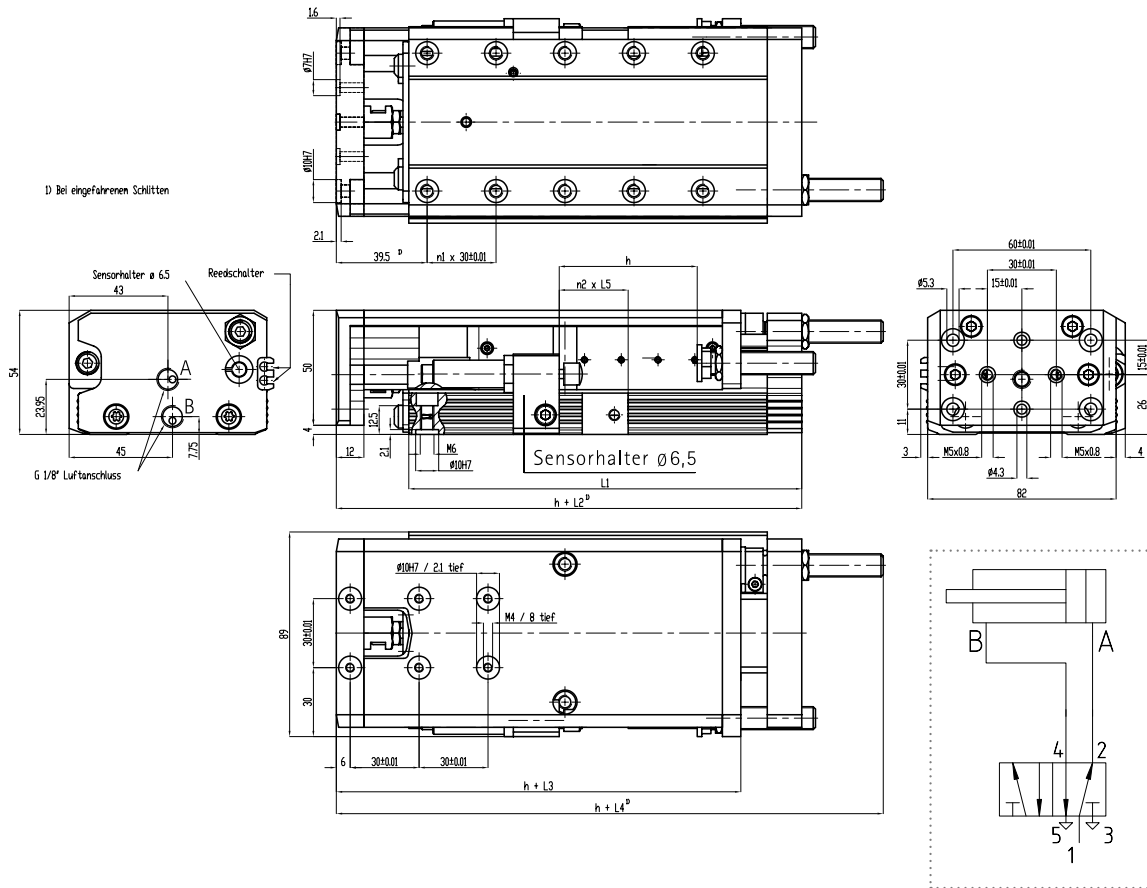

Bezeichnung	h	l ₁	l ₂	l ₃	l ₄	l ₅	n ₁	n ₂
LM 6 S-60	60	171.0	202.5	176.0	238.0	30	4	1
LM 6 S-120	120	230.0	261.5	235.0	325.0	60	6	1
LM 6 S-180	180	303.0	334.5	308.0	398.0	60	7	2

Bezeichnung	Bestellnummer
LM 6 S-60	302 1566
LM 6 S-120	301 2312
LM 6 S-180	302 1276

inkl. hydraulische Stossdämpfer und
4 Zentrierringe Ø 10

Zubehör	Bestellnummer
Zentrierring Ø 10	300 1522
Endschalter Ø 6,5	300 1845
Endschalter Reed	300 1288 für Nute
Zentrierkupplung ZK 5/6	300 2478
Stossdämpfer	300 1384

siehe Kapitel Zubehör

Übersicht

Linearachsen
pneum. / elektr.

Linearmodule
pneum. / elektr.

Linearmodule mit
Zwischenpositionen

Drehmodule

Greifer

Grundelemente

Zubehör

Linearmodule mit Zwischenpositionen

Technische Daten – Zusammenfassung S-Baureihe

		pneumatisch							
		LM 4 S ZA		LM 5 S ZA			LM 6 S ZA		
		S 60 ZA	S 90 ZA	S 60 ZA	S 90 ZA	S 120 ZA	S 60 ZA	S 120 ZA	S 180 ZA
Hublängen h [mm]:	0-30								
	0-60	•		•			•		
	0-90		•		•			•	
	0-120					•			•
	0-180								•
Theor. Kraft Fa/Fb [N]: (pneum. Ausführung bei 5 bar)	100/86	•	•						
	157/131			•	•	•			
	245/206						•	•	•
Max. zulässige Masse [kg]:	2	•	•						
	4			•	•	•			
	6						•	•	•
Zylinderdurchmesser [mm]:	1x16	•	•						
	1x20			•	•	•			
	1x25						•	•	•
Luftverbrauch pro Zyklus bei 5 bar und Nennhub [NI]:		0.12	0.18	0.2	0.3	0.4	0.3	0.6	0.9
Gewicht [kg]:		0.8	0.9	1.2	1.4	1.6	2.1	2.6	3.2
Angriffspunkt für alle Momente [mm]:	M	65	70	70	75	75	105	120	120
Max. statische Momente [Nm]:	Ma	20	20	25	25	25	60	60	80
	Mb	20	20	25	25	25	60	60	80
	Mc	30	30	80	80	80	100	100	100
Anschlag vorne									
Verstellbereich [mm]:	x2	0-60	0-90	0-60	0-90	0-120	0-60	0-120	0-180
Anschlag hinten									
Verstellbereich [mm]:	x1	0-30	0-30	0-40	0-40	0-40	0-30	0-60	0-60
Wiederholgenauigkeit [mm]:		±0,01	±0,01	±0,01	±0,01	±0,01	±0,01	±0,01	±0,01

* Für Berechnungen gilt: $M_a/M_{a \max} + M_b/M_{b \max} + M_c/M_{c \max} < 1$

* Bei Belastungen die während der Fahrt des Schlittens auftreten ist $M_{\max} = 20\% M_{\max \text{ statisch}}$ einzusetzen

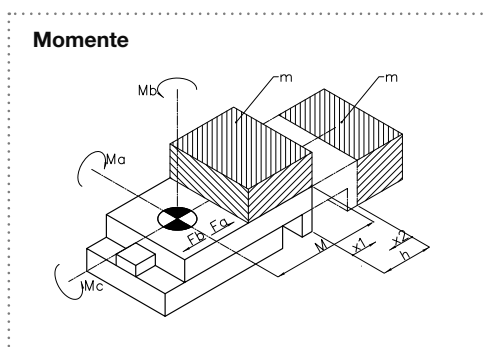

Linearmodule mit Zwischenpositionen

Technische Daten – Zusammenfassung

Verfahrenschema S

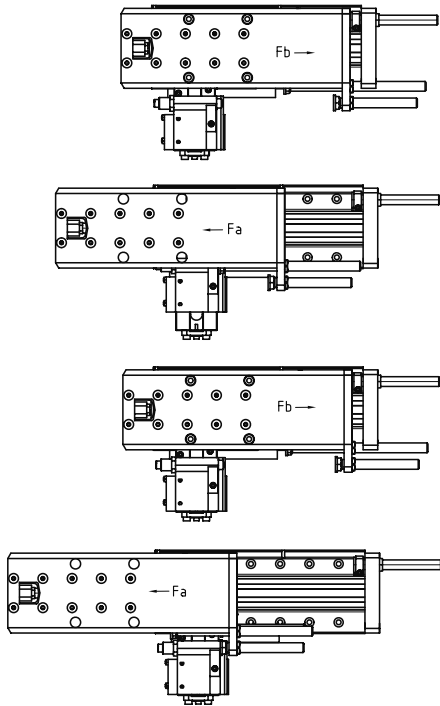

Momente

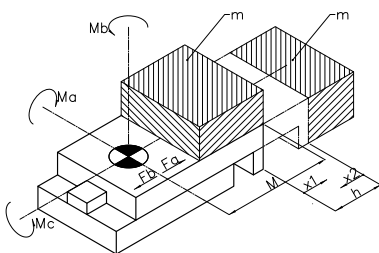

Belastungsdiagramme S-Baureihe siehe Seiten 37

Übersicht

Linearachsen
pneum. / elektr.

Linearmodule
pneum. / elektr.

Linearmodule mit
Zwischenpositionen

Drehmodule

Greifer

Grundelemente

Zubehör

Linearmodule mit Zwischenpositionen

LM 6 S ZA – pneumatisches Linearmodul mit Zwischenstellung

LM 6 S ZA

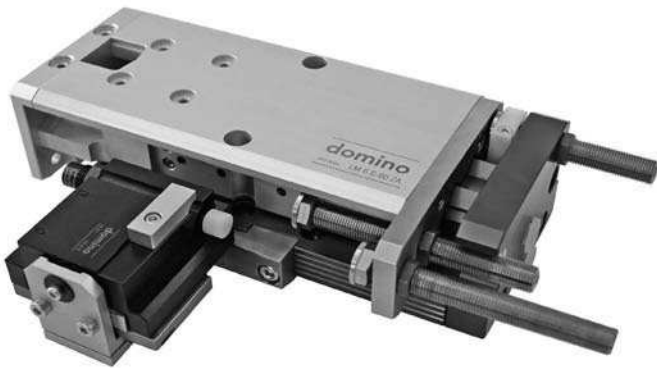

Technische Daten, hubunabhängig

Zylinderdurchmesser	1 x Ø25 mm
theor. Kraft (bei 5 bar)	Fa 245 N
	Fb 206 N
max. Geschwindigkeit	0,5 m/s
Pneumatikanschlüsse	G1/8" ZA: M5
Medium	Druckluft gefiltert, geölt oder ungeölt
Betriebsdruckbereich	3 bis 7 bar
Temperaturbereich	0 – 60° C
Wiederholgenauigkeit	+/-0.01 mm
max. zulässige Masse	6 kg

Technische Daten, hubabhängig

Siehe Seite 60

Zulässige Verfahrzeit t in Abhängigkeit der Hublänge und der Zusatzmasse m

Die aus dem Diagramm ermittelte Verfahrzeit t darf nicht unterschritten werden.

Empfehlung: Bei Auswahl des Moduls sollte die Verfahrzeit t um 20% erhöht angenommen werden

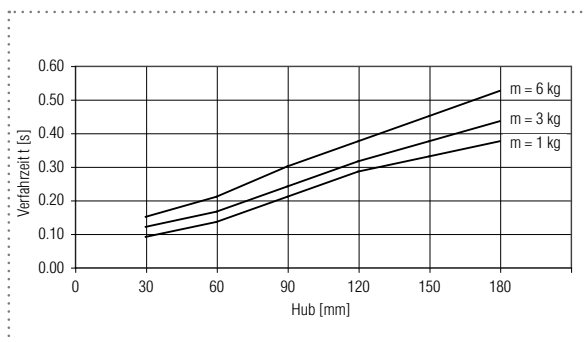

Zulässige Verfahrzeit t = Verfahrzeit ohne Ventilschaltzeit, bei Nenndruck 6 bar.

Linearmodule mit Zwischenpositionen

LM 6 S-ZA – pneumatisches Linearmodul mit Zwischenstellung

Massbild und Pneumatikschema

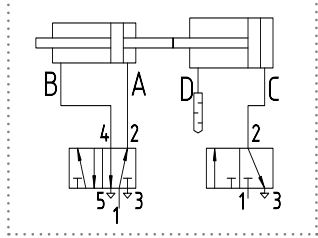
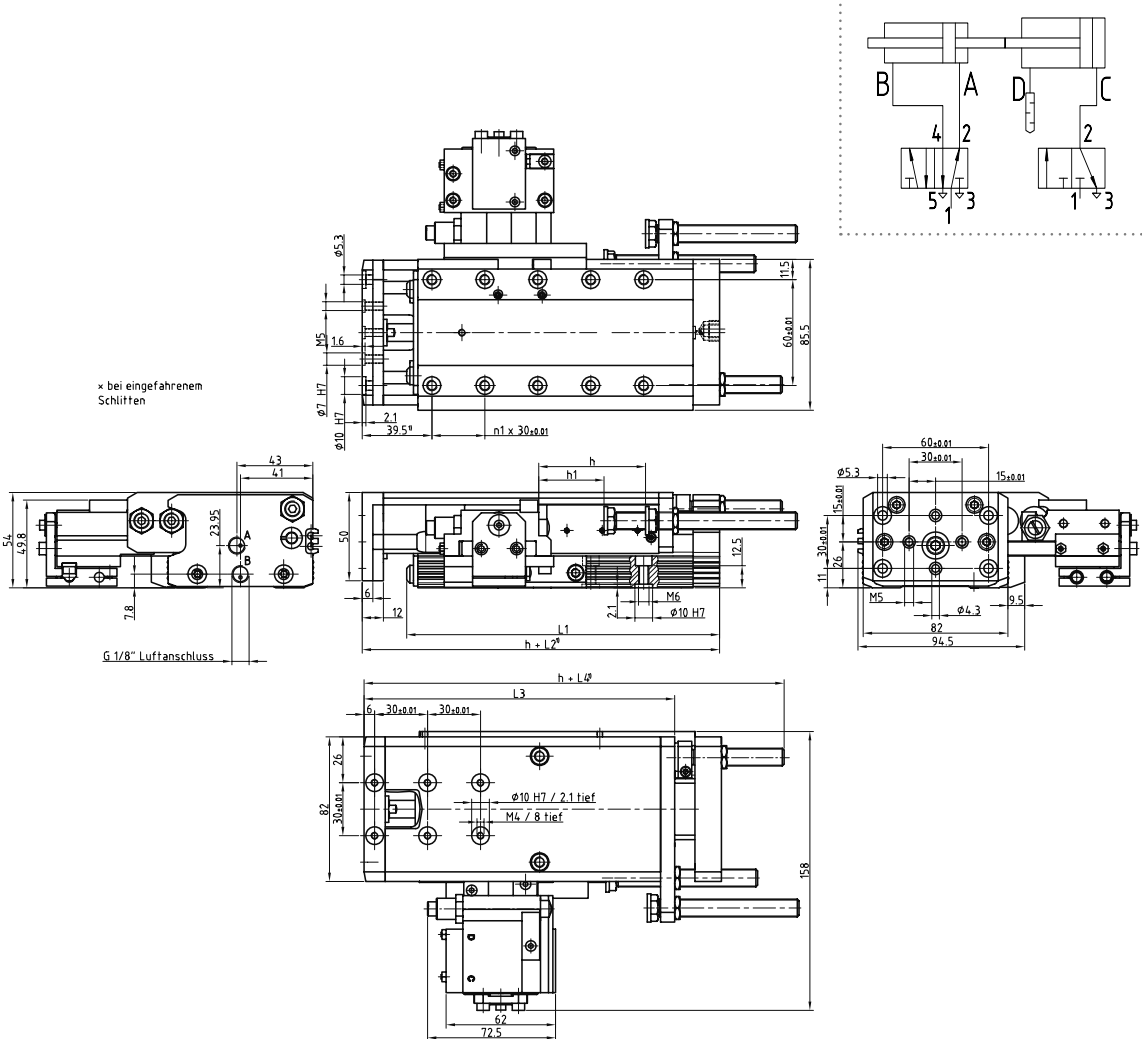

Bezeichnung	h	l ₁	l ₂	l ₃	l ₄	l ₅	n ₁	n ₂
LM 6 S-60 ZA	60	171.0	202.5	176.0	238.0	30	4	1
LM 6 S-120 ZA	120	230.0	261.5	235.0	325.0	60	6	1
LM 6 S-180 ZA	180	303.0	334.5	308.0	398.0	60	7	2

Bezeichnung	Bestellnummer
LM 6 S-60 ZA	303 5031
LM 6 S-120 ZA	303 5036
LM 6 S-180 ZA	303 5010

inkl. hydraulische Stossdämpfer
4 Zentrierringe Ø 10

Zubehör

Zentrierring Ø 10	300 1521
Endschalter Ø 6,5	300 1522
Endschalter Reed	300 1288 für Nute
Zentrierkupplung ZK 5/6	300 2478
Stossdämpfer	300 1384

siehe Kapitel Zubehör

Übersicht

Linearachsen
pneum. / elektr.

Linearmodule
pneum. / elektr.

Linearmodule mit
Zwischenpositionen

Drehmodule

Greifer

Grundelemente

Zubehör