

带挡圈的支承螺栓, 符合 VDI 3366

2132.10.

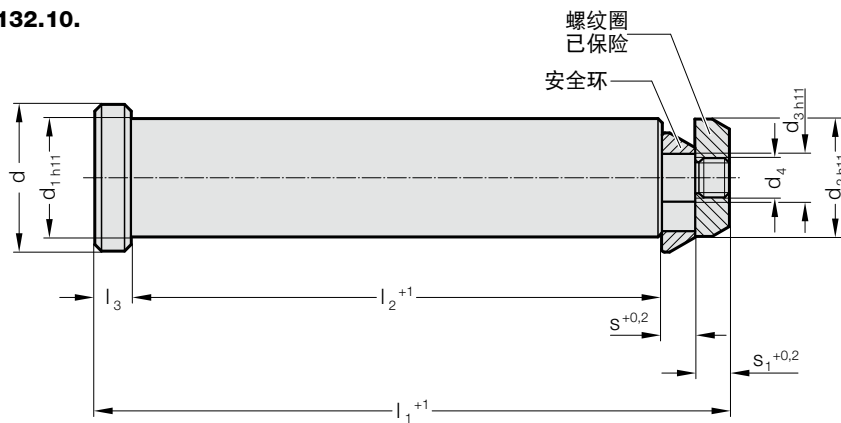

安装示例

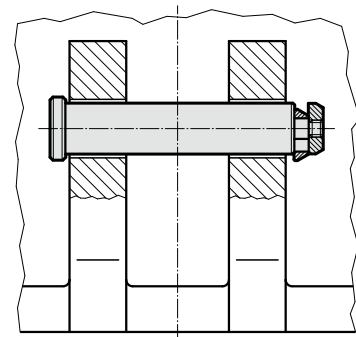

说明:

注意在铸铁从壁的两个外侧留有安全空间, 一侧留有安装空间。
支承螺栓必须始终从外侧插入模具中部。

2132.10. 带挡圈的支承螺栓, 符合 VDI 3366

订购编号	每一对的 最大承载能力 [kg]*	d	d ₁	d ₂	d ₃	d ₄	l ₁	l ₂	l ₃	s	s ₁
2132.10.032	6,400	40	32	32	13	10	175	145	10	10	10
2132.10.040	10,000	50	40	40	16	12	225	188	10	14	13
2132.10.050	16,000	60	50	50	24	20	273	230	11	16	16
2132.10.063	25,000	75	63	63	30	24	347	295	14	18	20
2132.10.076	63,000	95	76	76	40	36	422	360	15	20	27

*计算最大允许承载能力时要有两个支承螺栓并且要在具有或使用模具的情况下。