

SABİTLEME PENÇESİ, KADEMESİZ DEĞİŞKEN

2140.13.

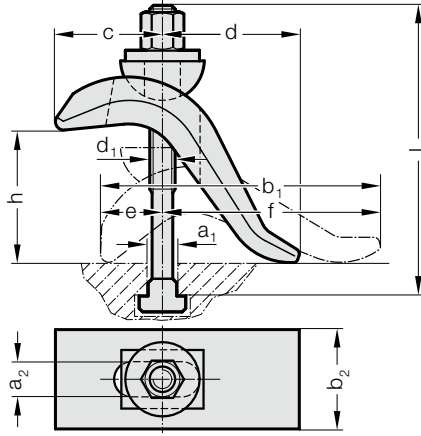

2140.13. Sabitleme pençesi, kademesiz değişken

Siparis No	a ₁	a ₂	b ₁	b ₂	c	d	e	f	h*	Sıkıştırma Vidası d ₁ x a ₁ x l
2140.13.12.17	12	17	140	50	55	60	30	110	0-50	M12x12x125
2140.13.14.17	14	17	140	50	55	60	30	110	0-50	M12x14x125
2140.13.16.17	16	17	140	50	55	60	30	110	0-75	M16x16x160
2140.13.18.17	18	17	140	50	55	60	30	110	0-75	M16x18x160
2140.13.16.21	16	21	175	60	70	80	40	135	0-65	M16x16x160
2140.13.18.21	18	21	175	60	70	80	40	135	0-65	M16x18x160
2140.13.22.21	22	21	175	60	70	80	40	135	0-85	M20x22x200

*Sıkma Yüksekliği

Malzeme:

Isıl işlemden geçirilmiş, parlak tavllanmış çelik

Not:

Sıkma pabucları, ilave desteklere ihtiyaç duymaksızın ve makina tezgahında çok az yer kaplayarak, kolaylıkla farklı kenetleme yüksekliklerine esneyebilmektedirler. Maksimum yüklerle ve özellikle delme ve kesme işlemlerine uygun olarak tasarlanılmışlardır.

Sıkma civatalarıyla birlikte temin edilmemektedir.

Uygun sıkma civataları: 2140.30.

2140.14.

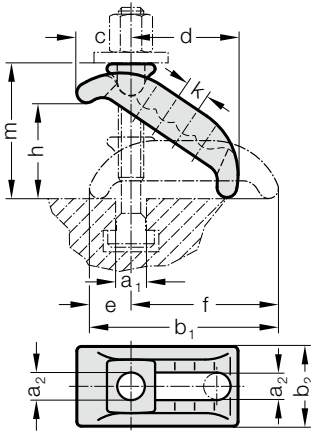

2140.14. Sabitleme pençesi, kademesiz değişken

Sipariş No.	a ₁	a ₂	b ₁	b ₂	c	d	e	f	k	m	h _{max}
2140.14.13	14	13	88	38	28	48	23	68	14	52	35
2140.14.18	18	18	130	56	38	74	29	101	18	80	55
2140.14.22	22	22	140	66	46	80	32	112	20	98	65
2140.14.26	28	26	174	76	52	100	39	135	24	110	75
2140.14.32	36	32	200	90	61	110	44	156	28	118	80

Malzeme:

Isıl işlemden geçirilmiş, dövülmüş çelik, galvanizli ve sarı renkli

Not:

Sıkma Pabucları, ilave desteklere ihtiyaç duymaksızın ve makina tezgahında çok az yer kaplayarak, kolaylıkla farklı kenetleme yüksekliklerine esneyebilmektedirler. Maksimum yüklerle ve özellikle delme ve kesme işlemlerine uygun olarak tasarlanılmışlardır.

Sıkma civatalarıyla birlikte temin edilmemektedir.

Uygun sıkma civataları: 2140.30.