

# POINÇON DE DÉCOUPE, ÉPAULÉ, RECTANGLE, ISO 8020

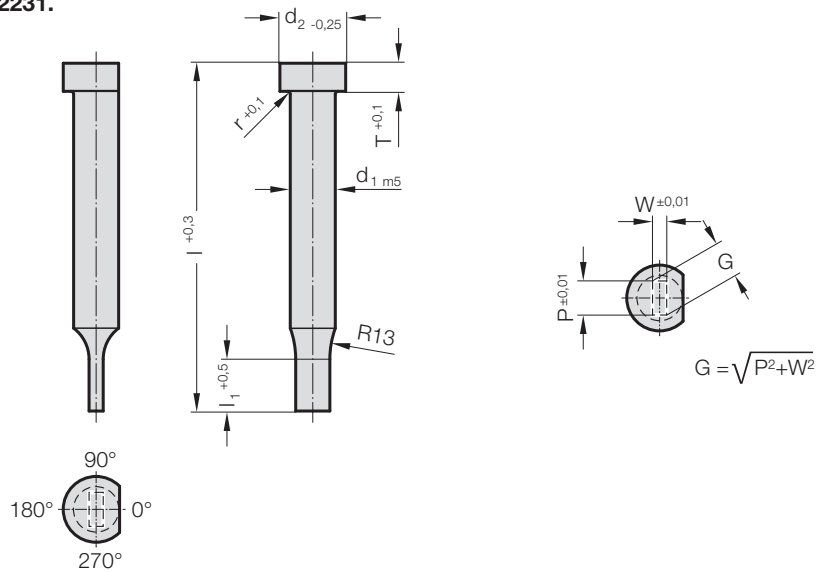

2231.



## 2231. Poinçon de découpe, épaulé, rectangle, ISO 8020

d <sub>1</sub> / Chiffre de référence	d <sub>2</sub>	W <sub>min</sub>	G <sub>max</sub>	I <sub>1</sub> / Chiffre de référence	r	T	I / (Lettre de référence)	71 (D)	80 (E)	90 (F)	100 (G)	120 (J)
3 / (1)	5	0,5	2,9	8 (1) 10 (2)	0,25	3		●	●	●	●	●
4 / (2)	6	0,8	3,9	8 (1) 13 (3)	0,25	3		●	●	●	●	●
5 / (3)	8	1	4,9	13 (3) 19 (4)	0,3	5		●	●	●	●	●
6 / (4)	9	1,6	5,9	13 (3) 19 (4)	0,3	5		●	●	●	●	●
8 / (5)	11	2	7,9	19 (4) 25 (5)	0,3	5		●	●	●	●	●
10 / (6)	13	3,5	9,9	19 (4) 25 (5)	0,3	5		●	●	●	●	●
13 / (7)	16	4,5	12,9	19 (4) 25 (5)	0,4	5		●	●	●	●	●
16 / (8)	19	6	15,9	19 (4) 25 (5)	0,4	5		●	●	●	●	●
20 / (9)	23	8	19,9	19 (4) 25 (5)	0,4	5		●	●	●	●	●
25 / (10)	28	10	24,9	19 (4) 25 (5)	0,4	5		●	●	●	●	●
32 / (11)	35	10	31,9	25 (5) 30 (6)	0,4	5		●	●	●	●	●

### Matière :

HSS

Dureté :

Corps 64 ± 2 HRC

Tête 52 ± 5 HRC

ASP 23 - ASP 2023

sur demande

Description de la matière voir au début du chapitre E.

### Exécution :

Tête de poinçon matricée à chaud. Surface d'appui, corps et embout profilé superfins. En version standard, le méplat de blocage en rotation est exécuté parallèlement à la cote P=0°.

Fabrication spéciale sur demande.

### Remarque :

En cas de fente de coupe ≤ 0,04 mm, FIBRO procède à l'arrondissement des arêtes tranchantes si un poinçon de découpe et une matrice sont commandés ensemble. Cela permet de réduire le temps de montage et les risques de cassure d'arêtes durant le fonctionnement.

### Exemple de commande :

**2231.9F4.1550.1150.B**

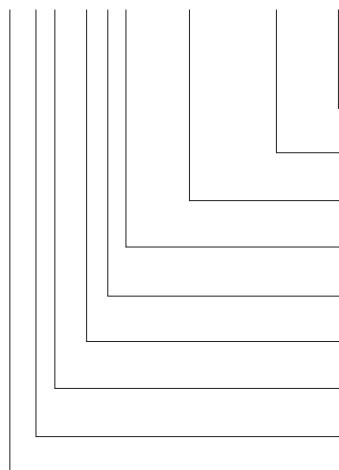

**Angle:**

90°

**Forme: Rectangle, Largeur W**

W = 11,5 mm

**Forme: Rectangle, Longueur P**

P = 15,5 mm

**Longueur épaulement: I<sub>1</sub>**

19 mm

**Longueur: I**

90 mm

**Diamètre: d<sub>1</sub>**

20 mm

**Type:**

ISO

**Exécution:**

Rectangle

**Poinçon de découpe:**

sans éjecteur

**Lettre de référence**

= (B)

= 1150

= 1550

**Chiffre de référence**

= (4)

**Lettre de référence**

= (F)

**Chiffre de référence**

= (9)

**Chiffre de référence**

= (3)

= 22