

# SCHNEIDSTEMPEL, ABGESETZT, LANGLOCH, ISO 8020

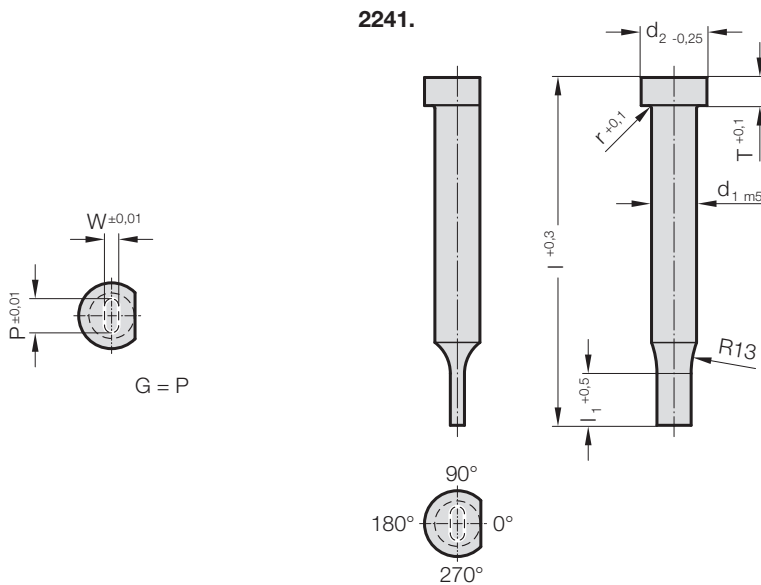

## 2241. Schneidstempel, abgesetzt, Langloch, ISO 8020

d <sub>1</sub> / (Bestellziffer)	d <sub>2</sub>	W <sub>min</sub>	G <sub>max</sub>	l <sub>1</sub> / Bestellziffer	r	T	l / (Bestellbuchstabe)	71 (D)	80 (E)	90 (F)	100 (G)	120 (J)
3 / (1)	5	0,5	2,9	8 (1) 10 (2)	0,25	3		●	●	●	●	●
4 / (2)	6	0,8	3,9	8 (1) 13 (3)	0,25	3		●	●	●	●	●
5 / (3)	8	1	4,9	13 (3) 19 (4)	0,3	5		●	●	●	●	●
6 / (4)	9	1,6	5,9	13 (3) 19 (4)	0,3	5		●	●	●	●	●
8 / (5)	11	2	7,9	19 (4) 25 (5)	0,3	5		●	●	●	●	●
10 / (6)	13	3,5	9,9	19 (4) 25 (5)	0,3	5		●	●	●	●	●
13 / (7)	16	4,5	12,9	19 (4) 25 (5)	0,4	5		●	●	●	●	●
16 / (8)	19	6	15,9	19 (4) 25 (5)	0,4	5		●	●	●	●	●
20 / (9)	23	8	19,9	19 (4) 25 (5)	0,4	5		●	●	●	●	●
25 / (10)	28	10	24,9	19 (4) 25 (5)	0,4	5		●	●	●	●	●
32 / (11)	35	10	31,9	25 (5) 30 (6)	0,4	5		●	●	●	●	●

### Bestell-Beispiel:

**2241.9E5.1650.1220.B**

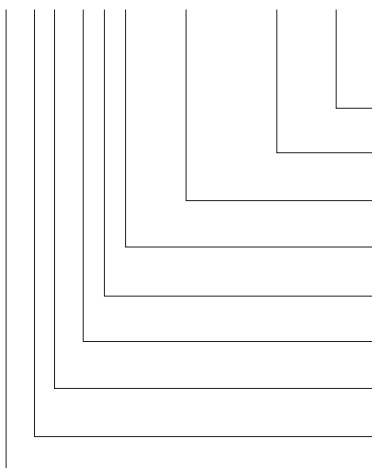

**Winkel:**  
90°  
**Form: Langloch, Breite W**  
W = 12,2 mm  
**Form: Langloch, Länge P**  
P = 16,5 mm  
**Stempelschneidlänge: l<sub>1</sub>**  
25 mm  
**Länge: l**  
80 mm  
**Durchmesser: d<sub>1</sub>**  
20 mm  
**Typ:**  
ISO  
**Ausführung:**  
Langloch  
**Schneidstempel:**  
ohne Abdrückstift

**Bestellbuchstabe**  
= (B)  
= 1220  
= 1650  
**Bestellziffer**  
= (5)  
**Bestellbuchstabe**  
= (E)  
**Bestellziffer**  
= (9)  
**Bestellziffer**  
= (1)  
**Bestellziffer**  
= (4)  
= 22

### Werkstoff:

HSS  
Härte:  
Schaft 64 ± 2 HRC  
Kopf 52 ± 5 HRC

ASP 23 - ASP 2023  
auf Anfrage

Werkstoffbeschreibung siehe am Anfang des Kapitels E.

### Ausführung:

Stempelkopf wärmegestaucht. Auflagefläche, Schaft und Schneidform feinstgeschliffen. Die Verdrehsicherungsfläche wird standardmäßig parallel zum Maß P = 0° ausgeführt. Sonderanfertigung auf Anfrage.