

PUNZONE DA TRANCIATURA CON TESTA RICALCATA, QUADRATI E RETTANGOLARI, FORMA B

231.

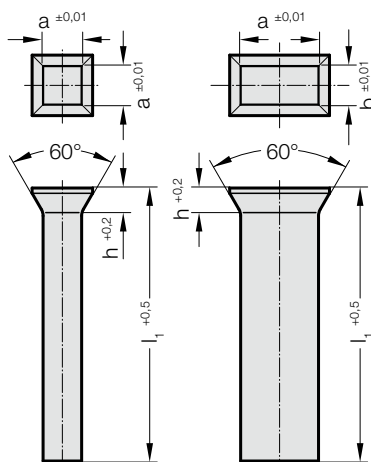

Materiale:

HSS

N. d'ordine 231.3.

Durezza:

Gambo 64 ± 2 HRC

Testa 52 ± 3 HRC

 Descrizione di questi ed altri materiali, vedi all'inizio del capitolo E.

Esecuzione:

Gambo del punzone rettificato.

Testa del punzone riscalcata a caldo, rettificata su richiesta.

l_1 : Punzoni quadrati - lunghezza a magazzino: 71 mm

Altri materiali e dimensioni, su richiesta.

231. Punzone da tranciatura con testa riscalcata, quadrati e rettangolari, Forma B

a	b	h	l_1
1 - 8	1	1,2	71
2 - 10	2	1,4	71
3 - 12	3	1,8	71
4 - 12	4	1,8	71
5 - 15	5	1,8	71
6 - 20	6	2	71
7 - 24	7	2,8	71
8 - 24	8	2,8	71
9 - 28	9	2,8	71
10 - 34	10	2,8	71
12 - 34	12	2,8	71

Esempio di ordinazione:

Punzone da tranciatura con testa riscalcata, quadrati e rettangolari, Forma B	=	231.
Materiale MAT	HSS	= 3.
Lunghezza di taglio a	6 mm	= 0600.
Larghezza tranciatura b	6 mm	= 0600.
Lunghezza l_1	71 mm	= 071
N. d'ordine	=	231.3.0600. 0600. 071