

## ŞAPKALI KARE / DİKDÖRTGEN ZİMBALAR, ŞEKİL B

231.

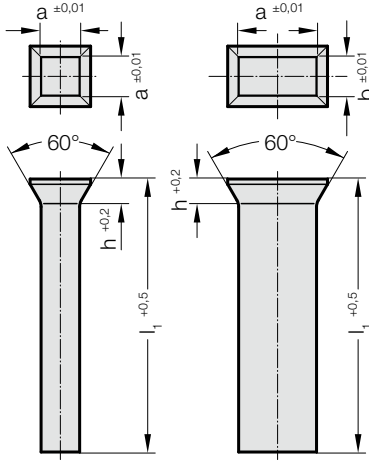

### Malzeme:

HSS

Sipariş No 231.3.

Sertlik:

Gövde  $64 \pm 2$  HRC

Kafa  $52 \pm 3$  HRC

Malzemeler hakkında detaylı bilgi için bkz: Bölüm E başında.

### Yürütme:

Zimba Gövdeler Hassas Taşlanmış.

Kafalar sıcak dövülmüştür. – Özel isteğe göre taşlanabilir.

$l_1$ : kare zımbaların stok uzunluğu: 71 mm; Diğer malzemeler ve Ölçüler Sipariş Üzerine.

### 231. Şapkalı kare / dikdörtgen zımbalar, Şekil B

a	b	h	$l_1$
1 - 8	1	1,2	71
2 - 10	2	1,4	71
3 - 12	3	1,8	71
4 - 12	4	1,8	71
5 - 15	5	1,8	71
6 - 20	6	2	71
7 - 24	7	2,8	71
8 - 24	8	2,8	71
9 - 28	9	2,8	71
10 - 34	10	2,8	71
12 - 34	12	2,8	71

### Siparis Kodu (örnek):

Şapkalı kare / dikdörtgen zımbalar, Şekil B	=	231.
Malzeme MAT	HSS	= 3.
Kesim uzunluğu a	6 mm	= 0600.
Kesme genişliği b	6 mm	= 0600.
Uzunluk $l_1$	71 mm	= 071
Sipariş No	=	231.3.0600. 0600. 071