

RESSORT À GAZ, STANDARD

Remarque :

La force initiale du ressort à 150 bar est de 470 daN

N° de commande pour jeu de pièces :

2480.13.00500

Ressorts à gaz sans valve

Exemple de commande : 2480.13.00500. .P

Fluide de pression : Azote – N₂

Pression max. de remplissage en gaz :

150 bars

Pression min. de remplissage en gaz : 50 bars

Température de fonctionnement : 0°C à +80°C

Augmentation de force en fonction de la température : ± 0,3%/°C

Nombre maximal recommandé de courses/

minute : env. 40 à 80 (à 20°C)

Vitesse maximale du piston : 1,6 m/s

2480.13.00500.

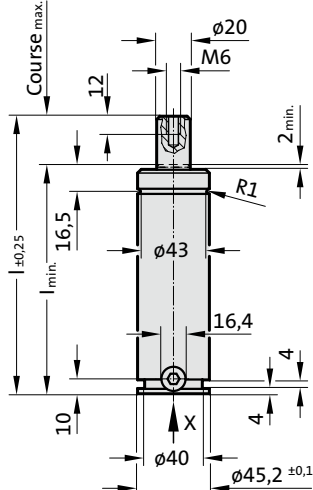

Vue selon X

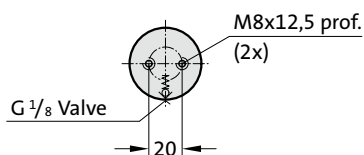

2480.13.00500.

Ressort à gaz, standard

N° de commande	Course _{max.} (s)	l _{min.}	l
2480.13.00500.010	10	95	105
2480.13.00500.013	12,7	97,7	110,4
2480.13.00500.025	25	110	135
2480.13.00500.038	38,1	123,1	161,2
2480.13.00500.050	50	135	185
2480.13.00500.063	63,5	148,5	212
2480.13.00500.080	80	165	245
2480.13.00500.100	100	185	285
2480.13.00500.125	125	210	335
2480.13.00500.160	160	245	405

Force initiale du ressort en fonction de la pression de remplissage

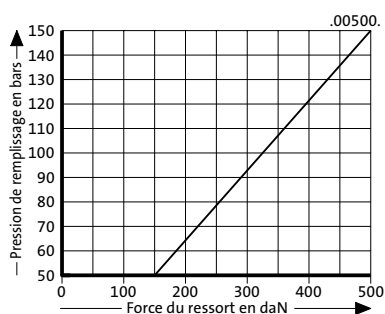

Diagramme d'augmentation de la pression en fonction de la course

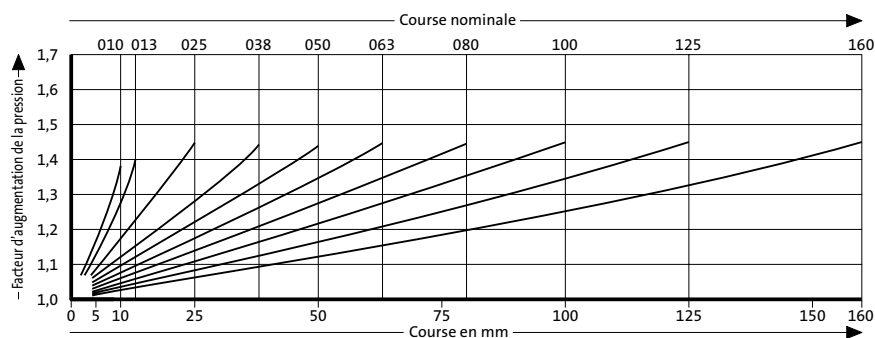

Le facteur d'augmentation de la pression concerne les compressions du volume de gaz en fonction de la course, sans paramètres d'influence!