

MUELLE DE GAS, STANDARD

Nota:

La fuerza inicial del muelle a 150 bar es de 7500 daN

Código de pedido para juego de piezas de recambio: 2480.13.07500

Código de pedido para juego de piezas de recambio: según Norma Renault EM24.54.700 2480.13.07500.R

Muelle de gas sin válvula

Ejemplo de pedido: 2480.13.07500. .P

Muelle de gas según Norma Renault EM24.54.700

Ejemplo de pedido: 2480.13.07500. .R

Muelle de gas según Norma Renault EM24.54.700 sin válvula

Ejemplo de pedido: 2480.13.07500. .R.P

1) Longitudes de carrera especiales no aptas para muelles de gas según Norma Renault EM24.54.700

Medio de presión: Nitrógen – N₂

Presión máxima de llenado: 150 bar

Presión mínima de llenado: 25 bar

Temperatura de trabajo: 0°C a +80°C

Aumento de la presión en relación a la temperatura: ± 0,3%/°C

Núm. máx. de carreras recomend.: aprox. 15 a 40 (a 20°C)

Velocidad máxima del pistón: 1,6 m/s

para 2480.R: 2,0 m/s

2480.13.07500.

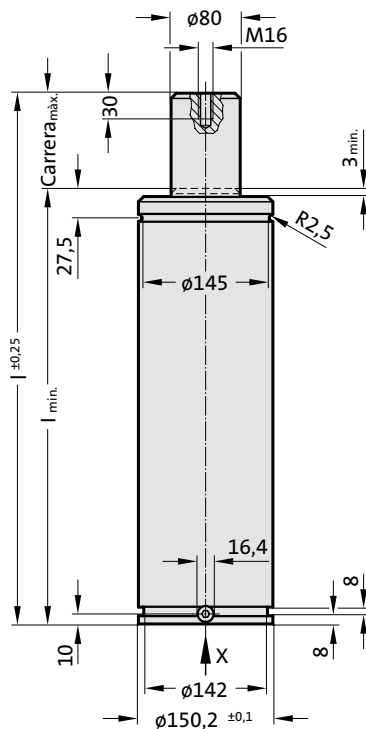

Vista X - Muelle de gas

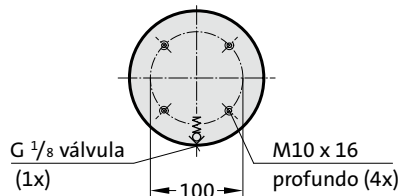

2480.13.07500.

Muelle de gas, Standard

Código	Carrera _{max.} (s)	l _{min.}	l
2480.13.07500.025	25	180	205
2480.13.07500.038	38,1	193,1	231,2
2480.13.07500.050	50	205	255
2480.13.07500.063	63,5	218,5	282
2480.13.07500.075 1)	75	230	305
2480.13.07500.080	80	235	315
2480.13.07500.088 1)	87,5	242,5	330
2480.13.07500.100	100	255	355
2480.13.07500.113 1)	112,5	267,5	380
2480.13.07500.125	125	280	405
2480.13.07500.138 1)	137,5	292,5	430
2480.13.07500.150 1)	150	305	455
2480.13.07500.160	160	315	475
2480.13.07500.175 1)	175	330	505
2480.13.07500.200	200	355	555
2480.13.07500.225 1)	225	380	605
2480.13.07500.250	250	405	655
2480.13.07500.275 1)	275	430	705
2480.13.07500.300	300	455	755

Fuerza inicial del muelle en relación a la presión de llenado

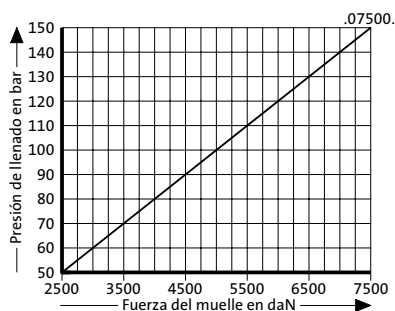

Diagrama de incremento de la presión en función de la carrera

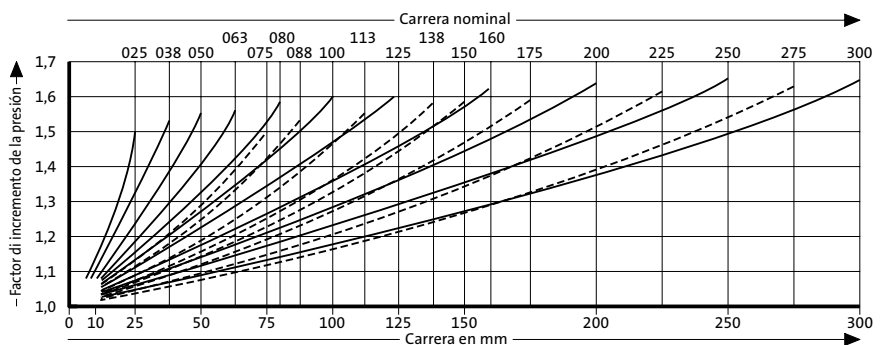

El factor de incremento de la presión es válido solamente para el desplazamiento del volumen de gas en relación a la carrera, sin otras influencias!