

SCHNEIDBUCHSE MIT BUND, ZYLINDRISCH

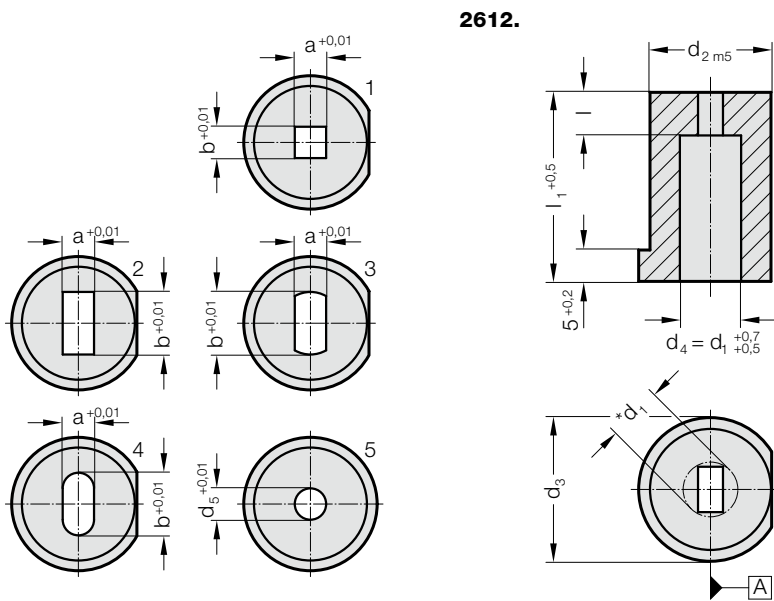

Werkstoff:

HSS

Bestellnummer 2612.3.

Härte 64 ± 2 HRC

Ausführung:

Durchmesser d_2 sowie Stirnflächen geschliffen.

Wenn nichts anderes angegeben, so ist die angeschliffene Fläche parallel zur Bezugsachse "A".

* d_1 = Eckenmaß

2612. Schneidbuchse mit Bund, zylindrisch

| d_1, d_5 | d_2 | d_3 | l | l_1 | 16 | 19 | 22 | 25 | 28 | 32 |
|------------|-------|-------|-----|-------|----|----|----|----|----|----|
| 1,8 - 3,2 | 8 | 11 | 3 | | ● | ● | ● | ● | ● | ● |
| 2 - 5 | 10 | 13 | 3 | | ● | ● | ● | ● | ● | ● |
| 3 - 7 | 13 | 16 | 3 | | ● | ● | ● | ● | ● | ● |
| 5 - 8 | 16 | 19 | 5 | | ● | ● | ● | ● | ● | ● |
| 7 - 11 | 20 | 23 | 5 | | ● | ● | ● | ● | ● | ● |
| 11 - 16 | 25 | 28 | 5 | | ● | ● | ● | ● | ● | ● |
| 16 - 19 | 32 | 35 | 7 | | ● | ● | ● | ● | ● | ● |
| 19 - 28 | 40 | 43 | 7 | | ● | ● | ● | ● | ● | ● |

Mit Startbohrung für Drahterodieren siehe 2611.

Bestell-Beispiel:

| | | |
|-------------------------------------|-----------|---------------------------------|
| Schneidbuchse mit Bund, zylindrisch | = | 2612.3. |
| Aufnahmedurchmesser d_2 | 20 mm = | 020. |
| Länge l_1 | 16 mm = | 016. |
| Schneidform Form | Quadrat = | 1. |
| Schneidformbreite a | 320 = | 0320. |
| Schneidformlänge b | 320 = | 0320 |
| Bestell-Nummer | = | 2612.3. 020. 016. 1. 0320. 0320 |