

## E2 mini | Serie 10

● ● ● Preis Index

**Clean-Room**

Reinraumklasse 1 (ISO Klasse 3)  
Serie 10 getestet von Dryden Engineering Company, Kalifornien



Sonderausführung: Elektrisch leitfähige ESD/Atex-Versionen auf Anfrage - für Serie 10

- ❶ Dicke Bolzen und doppeltes Anschlagssystem für lange Lebensdauer und große freitragende Länge
- ❷ Anschlusselement mit integrierter Zugentlastung
- ❸ Schmutzabweisende Außenkontur
- ❹ Innenaufteilung lieferbar
- ❺ Einteiliges Design
- ❻ Leicht befüllbare Variante
- ▶ Serie E14 Easy Chain®, Seite 3.32
- ❼ Zu öffnende Varianten
- ▶ Serie 15 Zipper Seite, 4.18
- ▶ Serie R15 Zipper-Rohr, Seite 4.36
- ❽ 2 Varianten mit fest eingespritzter Innenaufteilung  
Art. Nr. 10.038.075.0.S und Art. Nr. 10.050.075.0.S



Einfach zu montieren und demontieren



Wann nehme ich die Serie 10:

- Wenn ein Öffnen nicht nötig ist
- Wenn viele Anschlussvarianten erwünscht sind (Quicksnap, Quickfix,...)
- Wenn eine kleine, aber sehr stabile Kette gewünscht wird



Wann nehme ich sie nicht:

- Wenn blitzschnelles Öffnen der Glieder nötig ist
  - ▶ Serie 15 Zipper, Seite 4.18
- Wenn leichtes Befüllen mit Steckern erforderlich ist
  - ▶ Serie E14 Easy Chain®, Seite 3.32

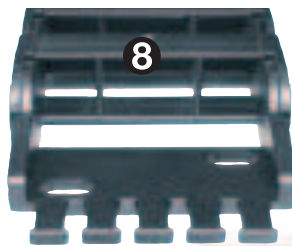

8

2

5

7

6

4



### Bestellbeispiel einer kompletten E-Kette®

Bitte die Kettenlänge in m/mm oder die Gliederanzahl angeben! Beispiel: 1 m oder 33 Glieder

1 m 10.025.038.0

Energiekette

mit 2 Trennstegen 111 montiert je 2. Glied

Innenaufteilung

1 Satz 1025.12PZ

Anschlusselement



**Freitragende Länge**

$FL_G$  = freitragend mit geradem Obertrum

$FL_B$  = freitragend mit erlaubtem Durchhang

Weitere Infos ► **Konstruieren, Seite 1.12**

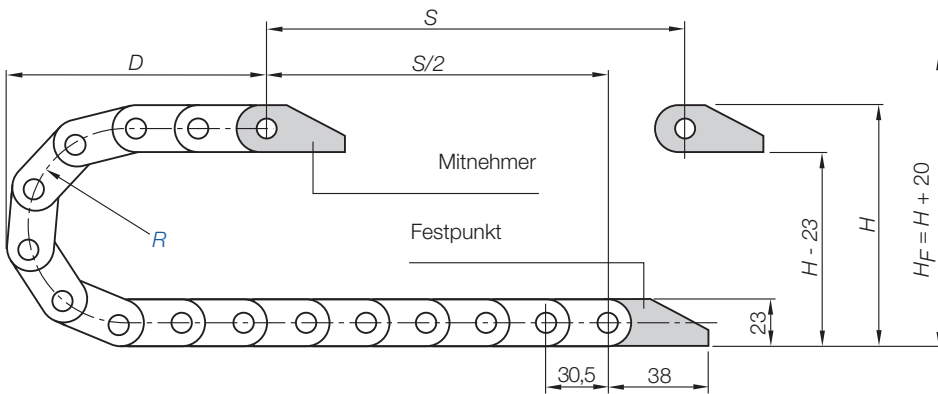
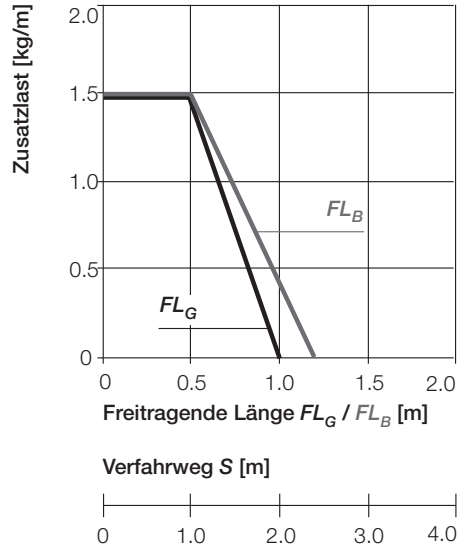
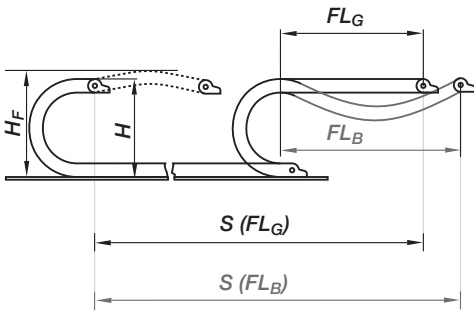

- $S$  = Verfahrweg
- $R$  = Biegeradius
- $H$  = Nominale Einbauhöhe
- $H_F$  = Erforderliche Einbauhöhe
- $D$  = Überstand E-Kette®  
Radius in Endstellung
- $K = \pi \cdot R + \text{"Sicherheit"}$



**Kurze Verfahrwege - freitragend**

Freitragende E-Ketten® weisen eine positive Vorspannung auf. Bitte bei der Planung der lichten Einbauhöhe  $H_F$  beachten. Bei besonders beengten Platzverhältnissen rufen Sie uns bitte an.

Teilung = 30,5 mm/Glied **Glieder/m = 33** (1.006,5 mm) **Kettenlänge =  $S/2 + K$**

R	028	038	048	075	100	110	125	145	180
H	80	100	120	175	225	245	275	315	385
D	70	80	90	120	145	155	170	190	225
K	150	185	215	300	375	410	455	520	630

Die erforderliche lichte Einbauhöhe ist:  
 **$H_F = H + 20$  mm**  
(bei 0,5 kg/m Zusatzlast)

Geschwindigkeit max. $FL_G$ / Beschleunigung max. $FL_G$	max. 20 [m/s] / max. 200 [m/s <sup>2</sup> ]
Geschwindigkeit max. $FL_B$ / Beschleunigung max. $FL_B$	max. 3 [m/s] / max. 6 [m/s <sup>2</sup> ]
Geschwindigkeit max. gleitend / Beschleunigung max. gleitend	max. 3 [m/s] / max. 10 [m/s <sup>2</sup> ]
Material - Zulässige Temperatur °C	igumid G / -40° bis +120° C
Brennbarkeitsklasse, igumid G	VDE 0304 IIC UL94 HB

**Technische Daten**



Weitere Infos zu Materialeigenschaften ► **Seite 1.38**

18

E2 mini  
Innenhöhe: 18 mm

Tel. +49- (0) 22 03-96 49-800  
Fax +49- (0) 22 03-96 49-222



► Seite 5.47

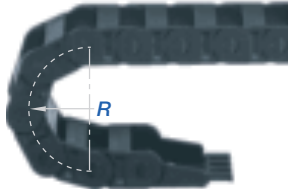
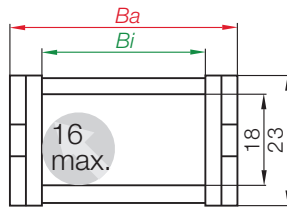

## Serie 10 - nicht zu öffnende E-Kette®

Art. Nr.	Bi [mm]	Ba [mm]	R [mm]	Biegeradien									Gewicht [kg/m]	
10.015. <input type="text"/> .0	15	26	<input type="text"/>	<input type="text"/>	<input type="text"/>	<input type="text"/>	<input type="text"/>	<input type="text"/>	<input type="text"/>	<input type="text"/>	<input type="text"/>	<input type="text"/>	<input type="text"/>	≈ 0,35
10.025. <input type="text"/> .0	25	36	<input type="text"/>	<input type="text"/>	<input type="text"/>	<input type="text"/>	<input type="text"/>	<input type="text"/>	<input type="text"/>	<input type="text"/>	<input type="text"/>	<input type="text"/>	<input type="text"/>	≈ 0,40
10.038. <input type="text"/> .0	38	49	<input type="text"/>	<input type="text"/>	<input type="text"/>	<input type="text"/>	<input type="text"/>	<input type="text"/>	<input type="text"/>	<input type="text"/>	<input type="text"/>	<input type="text"/>	<input type="text"/>	≈ 0,46
10.050. <input type="text"/> .0	50	61	<input type="text"/>	<input type="text"/>	<input type="text"/>	<input type="text"/>	<input type="text"/>	<input type="text"/>	<input type="text"/>	<input type="text"/>	<input type="text"/>	<input type="text"/>	<input type="text"/>	≈ 0,52
10.5. <input type="text"/> .0	63	76	<input type="text"/>	<input type="text"/>	<input type="text"/>	<input type="text"/>	<input type="text"/>	<input type="text"/>	<input type="text"/>	<input type="text"/>	<input type="text"/>	<input type="text"/>	<input type="text"/>	≈ 0,63
10.6. <input type="text"/> .0	80	94	<input type="text"/>	<input type="text"/>	<input type="text"/>	<input type="text"/>	<input type="text"/>	<input type="text"/>	<input type="text"/>	<input type="text"/>	<input type="text"/>	<input type="text"/>	<input type="text"/>	≈ 0,70
10.7. <input type="text"/> .0	100	113	<input type="text"/>	<input type="text"/>	<input type="text"/>	<input type="text"/>	<input type="text"/>	<input type="text"/>	<input type="text"/>	<input type="text"/>	<input type="text"/>	<input type="text"/>	<input type="text"/>	≈ 0,76

Ergänzen Sie bitte die Artikel Nr. mit dem gewünschten Wert des Radius ( $R$ ) z.B. 10.025..0  
 0 = Standardfarbe schwarz, weitere Farben ► Seite 1.39 · Teilung = 30,5 mm/Glied - Glieder/m = 33

## Bestellbeispiel

10.	025.	038.	0
			Farbe
			schwarz
			Biege-
			radius
			Index
			Serie



Tel. +49- (0) 22 03-96 49-800  
 Fax +49- (0) 22 03-96 49-222

igus® GmbH  
 51147 Köln

Internet: [www.igus.de](http://www.igus.de)  
 E-mail: [info@igus.de](mailto:info@igus.de)

## E2 mini | Serie 10 | Zubehör | Innenaufteilung

Trennsteg	
unmontiert	101
montiert	111

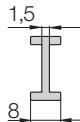

## Variante 1 - Trennsteg

Trennsteg lassen sich an beliebiger Stelle im Kettenquerschnitt anordnen, um den Innenraum der E-Kette® zu unterteilen - Standardgemäß werden Trennsteg jedes 2. Kettenglied montiert!

● Standardbterteilung mit Trennsteg 111

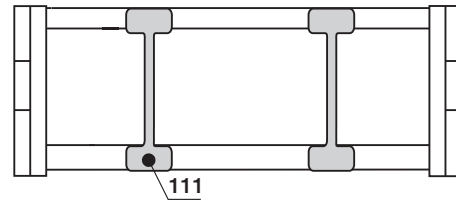

Außerdem erhältlich:

## Fest eingespritzte Innenaufteilungen

Art. Nr. 10.038.075.0.S -  $B_i$  38 mm,  $B_a$  49 mm  $R$  75 mm

Aufteilung: mittlere Kammer 15 mm, 2 seitliche Kammern 10 mm

Art. Nr. 10.050.075.0.S -  $B_i$  50 mm,  $B_a$  61 mm  $R$  75 mm

Aufteilung: mittlere Kammer 21 mm, 2 seitliche Kammern 13 mm



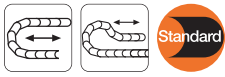

**Der Standard - Variante Kunststoff - pendelnd**

- Empfehlung für freitragende und gleitende Anwendungen
- Für enge Einbauverhältnisse
- Zugentlastung mit einclipsbaren Kettenkämmen
- Variabler Schwenkwinkel für eine flexible Montage
- Diverse Befestigungsvarianten (**pendelnd**) der E-Kette® am Festpunkt und/oder Mitnehmer durch flexible Montierbarkeit des Anschlusselementes

**Mitnehmer mit Bohrung (Außenlasche) 10...3P(Z)**

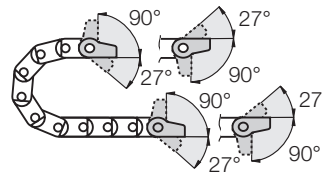

**10...4P(Z) Festpunkt mit Bolzen (Innenlasche)**

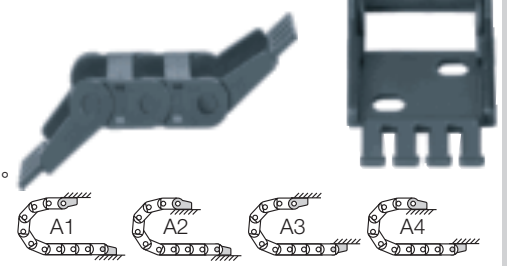

Mögliche Befestigungsvarianten für montierte Anschlusselemente ► Bestellbeispiel "vormontiert" unten

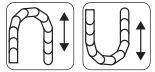

**Variante Kunststoff - starr**

- Empfehlung für hängende und stehende Anwendungen
- Außerdem:**
- Für extreme Beschleunigungen und hohe Geschwindigkeiten
- Wenn der Platz in der Höhe auf das Maß  $H_F$  beschränkt ist
- Diverse Befestigungsmöglichkeiten (**starr**) der E-Kette® am Festpunkt und/oder Mitnehmer durch flexible Montierbarkeit des Anschlusselementes

**Mitnehmer mit Bohrung (Außenlasche) 10...1P(Z)**

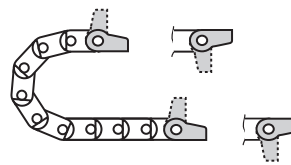

**10...2P(Z) Festpunkt mit Bolzen (Innenlasche)**

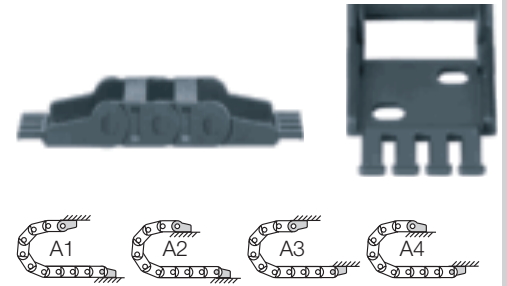

Mögliche Befestigungsvarianten für montierte Anschlusselemente ► Bestellbeispiel "vormontiert" unten

10...3P(Z) Standard! (pendelnd)  
10...1P(Z) (starr)

Standard! (pendelnd) 10...4P(Z)  
(starr) 10...2P(Z)

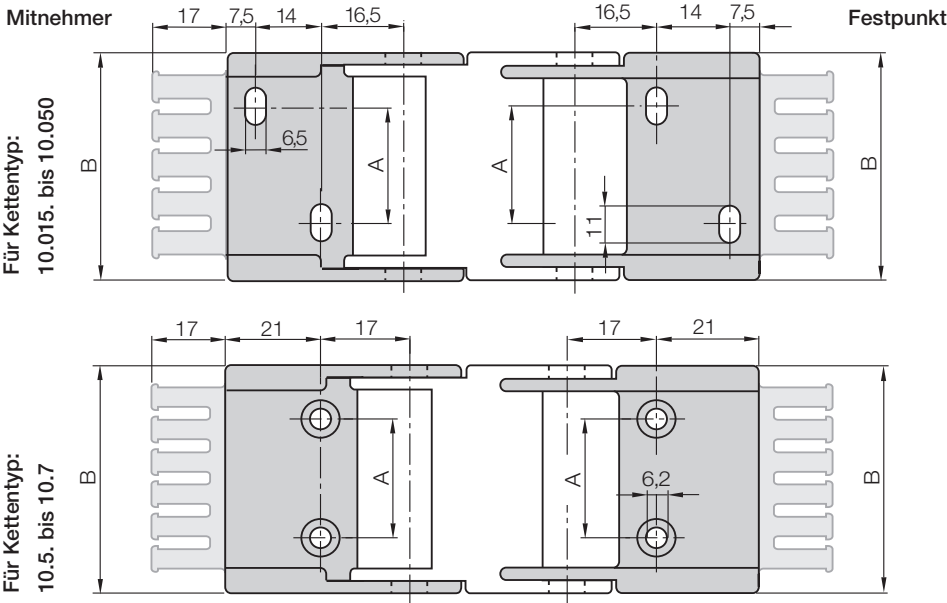

Für Kettentyp	Art. Nr. Komplettsatz inkl. Kämmen	Art. Nr. Komplettsatz ohne Kämmen	Maß A [mm]	Maß B [mm]
10.015. ►	1015. <input type="checkbox"/> PZ	1015. <input type="checkbox"/> P	-	25,5
10.025. ►	1025. <input type="checkbox"/> PZ	1025. <input type="checkbox"/> P	10	35,5
10.038. ►	1038. <input type="checkbox"/> PZ	1038. <input type="checkbox"/> P	23	48,5
10.050. ►	1050. <input type="checkbox"/> PZ	1050. <input type="checkbox"/> P	35	60,5
10.5. ►	105. <input type="checkbox"/> PZ	105. <input type="checkbox"/> P	48	75,0
10.6. ►	106. <input type="checkbox"/> PZ	106. <input type="checkbox"/> P	65	92,0
10.7. ►	107. <input type="checkbox"/> PZ	107. <input type="checkbox"/> P	85	112,0

Ergänzen Sie bitte die Art. Nr. mit dem gewünschten Index - 34 für die pendelnde Variante z.B. 1025.  34 PZ oder 12 für die starre Variante z.B. 1025.  12 PZ

Für die vormontierte Variante bitte den Index  A1 ...  A4 anfügen z.B. 1025.  34 PZ  A1

**Maße und Bestellvarianten**

Zugentlastung am Mitnehmer und/oder Festpunkt möglich!

**Bestellbeispiel pendelnd**

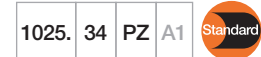

A. bei vormontierten Varianten angeben  
Komplettsatz mit Zugentlastung  
Komplettsatz pendelnd = 34  
Anschlusselement für gewählten Kettentyp

**Komplettsatz für beide Enden:**

1025.  34 PZ (inkl. Kamm)

**Bei Einzelteil-Bestellung:**

1025.  3 PZ (inkl. Kamm)

Anschlusselement mit **Bohrung**

1025.  4 PZ (inkl. Kamm)

Anschlusselement mit **Bolzen**

**Bestellbeispiel starr**



A. bei vormontierten Varianten angeben  
Komplettsatz mit Zugentlastung  
Komplettsatz starr = 12  
Anschlusselement für gewählten Kettentyp

**Komplettsatz für beide Enden:**

1025.  12 PZ (inkl. Kamm)

**Bei Einzelteil-Bestellung:**

1025.  1 PZ (inkl. Kamm)

Anschlusselement mit **Bohrung**

1025.  2 PZ (inkl. Kamm)

Anschlusselement mit **Bolzen**

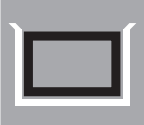
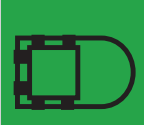

- $B_a$  = E-Ketten® / E-Rohr Außenbreite
- $B_i$  = E-Ketten® / E-Rohr Innenbreite
- $h_a$  = E-Ketten® / E-Rohr Außenhöhe
- $H_{Ri}$  = Führungsrinnen-Innenhöhe
- $H_{Ra}$  = Führungsrinnen-Außenhöhe
- $B_{Ri}$  = Rinnen-Innenbreite ▶ abhängig von Maß  $B_a$
- $B_{Ra}$  = Führungsrinnen-Außenbreite
- $n_{Mon}$  = Anzahl Montagesets (links/rechts)
- $n_{Ri}$  = Anzahl Führungsrinnen-Sets (links/rechts)
- !  $H_{Ri} \geq 2 \cdot h_a$
- !  $B_{Ri} \geq B_a + 4$
- = Führungsrinnen-Set    ● = Gleitschiene
- = Montageset "Basic"    ● = C-Profil

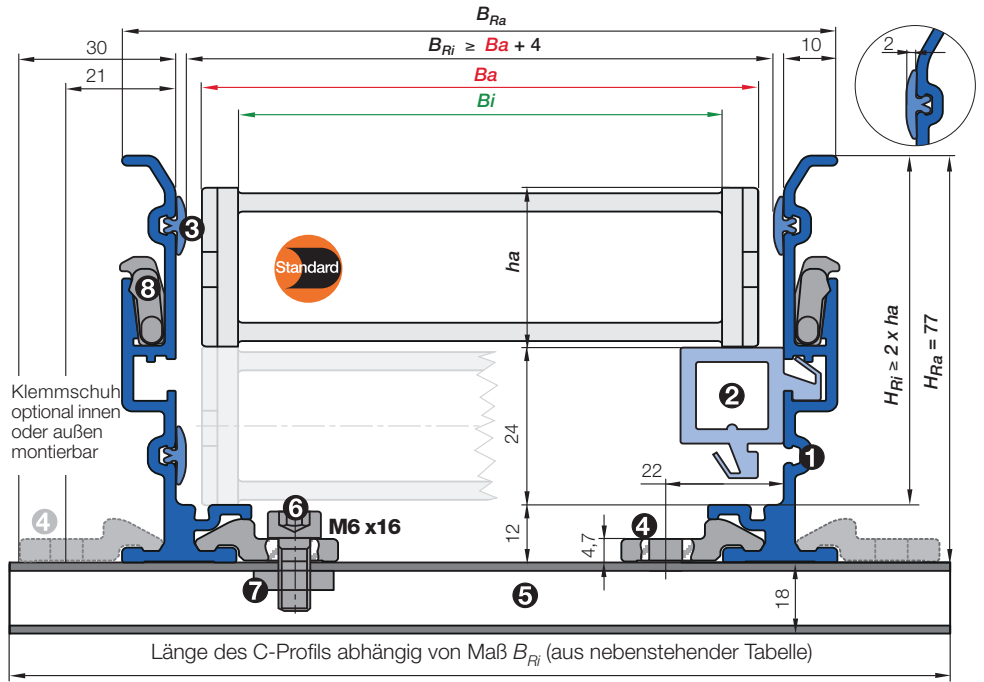

- **Stückliste Führungsrinnenset "Basic"**: ① Rinnenseitenteil, Aluminium, 2 m
- ② Gleitschiene, Kunststoff, 2 m ③ Kunststoff Gleitleisten, seitlich, 2 m (ohne Gleitleisten auf Anfrage)
- **Stückliste Montageset "Basic"**: ④ Klemmschuh, Alu ⑤ C-Profil, Stahl verzinkt, Länge ▶ Tabelle ⑥ Innensechskant M6 x 16 ⑦ Gleitmutter M6 ⑧ Verbinder "Basic", Kunststoff

**Montageset "Basic" mit C-Profil für E-Ketten®**

Klemmschuh optional **innen** oder **außen** montierbar

10.5.038.0 ▶ Bestell-Beispiel

$B_{Ri}$ [mm]	Art. Nr.	
	innen montiert	außen montiert
.015 30	-	960.30.125
.025 40	-	960.30.150
.038 53	-	960.30.150
.050 65	960.30.125	960.30.175
.5 80	960.30.125	960.30.175
.6 98	960.30.150	960.30.200
.7 117	960.30.175	960.30.225

Tel. +49- (0) 22 03-96 49-800  
 Fax +49- (0) 22 03-96 49-222

igus® GmbH  
 51147 Köln

Internet: www.igus.de  
 E-mail: info@igus.de

**Bestellbeispiel: für 30 m Verfahrensweg, Einspeisung mittig, Serie 10.5.038.0 mit  $B_{Ri} = 80$**

- Führungsrinnen-Set (bestehend aus 2 Rinnenseitenteilen incl. Gleitleisten) **ohne** Gleitschiene  
**Bestelltext: 16 m Führungsrinne ohne Gleitschiene (8 Sätze à 2 m) Art. Nr. 970.30.SL**
- Führungsrinnen-Set (bestehend aus 2 Rinnenseitenteilen incl. Gleitleisten) **mit** Gleitschiene  
**Bestelltext: 16 m Führungsrinne mit Gleitschiene (8 Sätze à 2 m) Art. Nr. 970.31.SL**
- Montageset "Basic" komplett (Menge: Führungsrinnen-Sets + 1)  
**Bestelltext: 17 Montagesets "Basic" Art. Nr. 960.30.125**
- Festpunktmodul  
**Bestelltext: 1 Set Art. Nr. 970.80**
- Optional:** Für eine zusätzliche Geräuschreduzierung mit dem **Dämpfungsprofil** ergänzen Sie bitte den Index A Beispiel: **Art. Nr. 970.30.SLA**

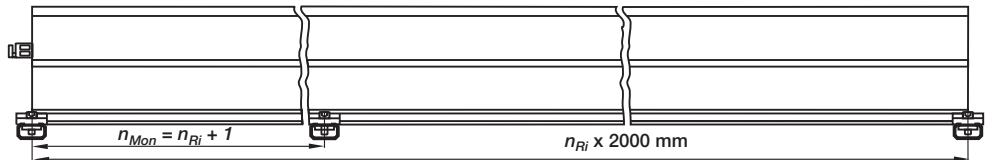

Prinzipzeichnung: Anzahl der zu montierenden Montagesets "Basic" = Anzahl der Rinnenstücke + 1

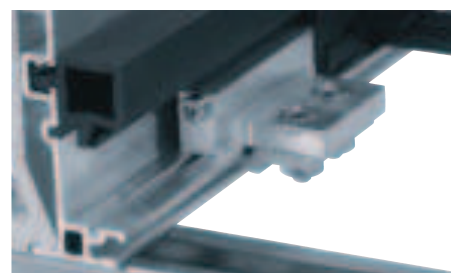

**Schnelle Hilfe beim Befestigen des E-Ketten®-Festpunktes**

Mit dem Festpunktmodul ist ein schnelles und einfaches Befestigen des KMA-Anschlusselementes an der Super-Alu-Rinne ohne Bohren möglich. ● Schnelle Befestigung der E-Kette® durch Klemmen an der Alurinne ● Der Befestigungspunkt der E-Kette® kann schnell geändert werden ▶ Seite 9.16