



			EA-507	EA-508	EA-510	EA-511	EA-520	EA-521	EA-530	
Dimensions	Ø d'oscillation	mm	160		240		350		430	
	Hauteur de pointes	mm	110		150		180		220	
	Poids total	avec moteur kg	25		35		65		150	
	Alésage central ²⁾	mm	31		34		46 / 64		90 / 102	
Pallier / serrage	Couple de blocage max.		Nm	300	250	800	600	2 000	5 000	
	Charge de la broche max.	avec contre-pointe	kg	240		400		800		1 600
		sans contre-pointe	kg	120		200		400		800
	Charge standard ¹⁾		kg	17	12	42	22	90	61	161
	Force axiale max.		kN	44		46		100		210
Couple de renversement max.		Nm	1 200		2 000		3 900		10 400	
Engrenage	Couple d'inertie de masse max.	Charge standard ¹⁾	kgm ²	0,05	0,025	0,2	0,07	0,8	0,4	2
		J max	kgm ²	0,5	0,25	2	0,7	8	4	20
	Couple d'avance max. ³⁾		Nm	120	70	250	150	440	220	650 opt. 850
	Couples de rotation aux valeurs limites grâce aux charges excentriques ⁴⁾		Nm	25	9 ⁵⁾	40	30 ⁵⁾	110	45 ⁵⁾	280
	Précision d'indexage Pa ²⁾		± arc sec	20/15		17/10		12/8		10/6
Reproductibilité Ps moyen		± arc sec	2							
Speed max.	avec charge standard ¹⁾		tr/min	111	210	80	160	50	100	40
Précision	Concentricité ²⁾	sur Ø de broche	µm	6 / 3						
	Voilure axiale ²⁾	sur face frontale de la broche	µm	6 / 3						
	Parallélisme ²⁾	Axe diviseur par rapport à l'encombrement	µm/100mm	10 / 5						

¹⁾ Dépendance réciproque ; données d'entraînement pour chaque moteur, voir page de droite

²⁾ Standard / augmentée ; méthode de mesure et validité des valeurs, voir p. 60, systèmes de mesure angulaire en option voir p. 61

³⁾ Valeur limite pour boîte de vitesses, à 1 tr/min.

⁴⁾ Calcul du couple de rotation, voir p. 94

⁵⁾ Limite auto-blocage engrenage 508/511/521

Dimensions

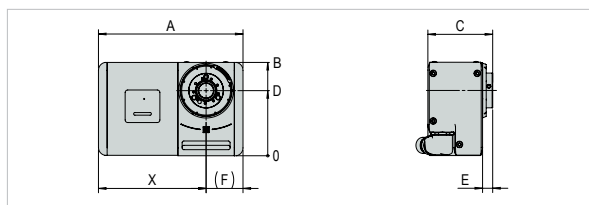

	A	B	C	D	E	F	X
EA-507	311	165	136	110	23	75	236
EA-508	311	165	136	110	23	75	236
EA-510	333	215	150	150	23	85	248
EA-511	333	215	150	150	23	85	248
EA-520	405	270	186	180	44	110	295
EA-521	405	270	186	180	44	110	295
EA-530	550	360	223	220	43	160	390

N° de commande

EA-510.L-F1



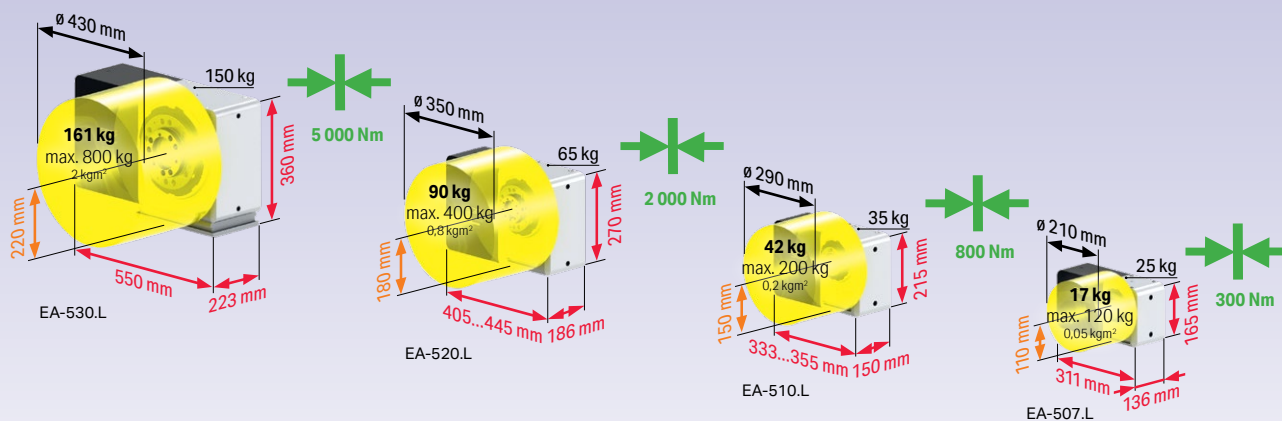

Caractéristiques d'entraînement

(basées sur la charge standard cube conformément à la p. 92/93)

	Moteurs	Feed*			Speed		Cycle time***	
		[Nm]	[tr/min]	[sec]	90°	180°	[sec]	[sec]
MAVILOR / MOVINOR **	EA-507	BLS-072	120	111	0,26	0,39		
	EA-508	BLS-072	70	210	0,23	0,29		
	EA-510	BLS-072	250	80	0,30	0,49		
	EA-511	BLS-072	150	160	0,23	0,31		
	EA-520	BLS-073	440	50	0,41	0,71		
	EA-520	LN-098	440	45	0,43	0,77		
	EA-521	LN-098	220	90	0,27	0,43		
	EA-530	LN-098	650	40	0,52	0,89		
FANUC	EA-507	β1 is	80	66,7	0,30	0,53		
	EA-508	β1 is	55	130	0,25	0,36		
	EA-510	α2 (HV)is	120	55	0,36	0,63		
	EA-511	α2 (HV)is	85	100	0,24	0,39		
	EA-520	α2 (HV)is	210	33	0,54	0,99		
	EA-521	α4 (HV)is	355	33	0,56	1,01		
	EA-520	α4 (HV)is	220	60	0,37	0,62		
	EA-530	α4 (HV)is	420	27	0,69	1,25		
	EA-530	α8 (HV)is****	650	26,7	0,64	1,20		
	YASKAWA SGM7J	EA-507	SGM7J 06	120	66	0,30	0,53	
EA-508		SGM7J 06	70	133	0,22	0,33		
EA-510		SGM7J 08	195	66,6	0,32	0,55		
EA-511		SGM7J 08	135	133	0,22	0,33		
EA-520		SGM7J 08	335	40	0,46	0,84		
EA-521		SGM7J 08	220	80	0,28	0,46		
EA-530			sur demande					
YASKAWA SGMJV	EA-507	SGMJV 04	115	66,7	0,30	0,53		
	EA-508	SGMJV 04	70	130	0,22	0,33		
	EA-510	SGMJV 08	195	66,7	0,32	0,55		
	EA-511	SGMJV 08	140	133	0,21	0,32		
	EA-520	SGMJV 08	335	40	0,46	0,84		
	EA-521	SGMJV 08	220	80	0,28	0,46		
	EA-530	SGMEV 15	650	27	0,65	1,21		
MITSUBISHI	EA-507	HG56	120	60	0,32	0,57		
	EA-508	HG56	70	110	0,22	0,36		
	EA-510	HG-(H)75	185	50	0,37	0,67		
	EA-511	HG-(H)75	130	100	0,24	0,39		
	EA-520	HG-(H)105	440	32	0,54	1,01		
	EA-521	HG-(H)105	220	60	0,34	0,59		
	EA-530	HG-(H)104	650	24	0,70	1,32		
SANYO	EA-507	R2Ax 06040	120	66,7	0,30	0,52		
	EA-508	R2Ax 06040	70	130	0,22	0,33		
	EA-510	R2Ax 08075	210	66,7	0,32	0,55		
	EA-511	R2Ax 08075	145	130	0,22	0,34		
	EA-520	R2Ax 08075	270	45	0,43	0,77		
OKUMA	EA-521	R2Ax 08075	175	95	0,28	0,43		
	EA-520	BL-ME24J-50SN	300	27,5	0,61	1,15		
	EA-521	BL-ME24J-50SN	200	55	0,34	0,61		
SIEMENS	EA-530	BL-ME80J-40SN	650	25	0,69	1,29		
	EA-510	1FK2204	150	65	0,33	0,56		
	EA-511	1FK2204	105	130	0,22	0,33		
	EA-520	1FK2205	425	33	0,53	0,98		
SIEMENS	EA-520	1FK7042	435	50	0,44	0,74		
	EA-521	1FK2205	220	65	0,30	0,53		
	EA-521	1FK7042	220	90	0,27	0,43		
	EA-530	1FK2206	650	35	0,56	0,98		
	EA-530	1FK7062	650	40	0,52	0,89		

* à 1 tr/min.; plus d'informations voir p.98
 *** sans blocage; temps voir p. 110

** pour Siemens / Heidenhain
 **** pas avec 35iB

Calcul de charges, forces et couples, voir p. 94

Remarques importantes

- Les valeurs limites de la liste de paramètres applicables prévalent sur les indications du catalogue principal (en raison du moteur, du servo-amplificateur ou de la CNC de machine correspondante)
- Les données qui dépendent du moteur sont des valeurs optimales à la température de fonctionnement
- Détails complémentaire sur www.lehmann-rotary-tables.com, dans Téléchargement / Mise en service



Joint à labyrinthe (coupe)

Recommandé pour :
 + Rectification
 + Pressions de réfrigérants élevées
 + Très fines particules abrasives

Accessoires

Embases p. 34 et 35, moteur, câble, système de mesure angulaire et CNC pL à partir de p. 62. Accessoires à partir de la p. 54

Options

N° de commande	Description
GET.5xx-GEN	Précision accrue de l'engrenage ¹⁾
GEO.5xx-GEN	Préc. géométrique accrue, 1/2 tolérance standard
SPI.5xx-Lab ²⁾	Joint d'étanchéité de broche avec labyrinthe, commande d'air de soufflage intégrée

¹⁾ avec battement radial et axial augmenté 0,003mm

²⁾ pour 507 / 510 : HSK et serrage ripas manuel impossibles, GET.5xx-GEN et GEO.5xx-GEN uniquement possibles sous certaines conditions (le battement radial et axial augmenté ne peut pas toujours être atteint)

Éléments d'alignement adaptés

N° de commande	Désignation	Largeur de rainure	Poids [kg]
AUR.St-12		12h6	0,07
AUR.St-14	Pierre d'alignement 1 paire	14h6	0,07
AUR.St-16		16h6	0,07
AUR.St-18		18h6	0,07

Aperçu, applications
 Système et faits, iBox
 Tables rotatives
 SPZ, DDF, WMS
 MOT, KAB, WDF, CNC
 Alignement, GLA, RST, LOZ
 Assistance & technique
 Outillage

Le EA est serré autrement ...



Pointes

	N° de commande	Désignation	Augmentation / hauteur de pointes D	Poids [kg]
EA-507(508)	GPL.507-150	Embase pour augmentation de la hauteur des pointes	40mm / 150mm	4,67
EA-510(511)	GPL.510-180		30mm / 180mm	
EA-520(521)	GPL.520-220	Embase pour augmentation de la hauteur des pointes	40mm / 220mm	12,15
EA-530	GPL.530-280		60mm / 280mm	



Serrage vertical

	N° de commande	DDF	SPZ	WMS 2	WMS 7	WMS C	Hauteur [mm]	Poids [kg]
EA-510(511)	GPL.510ver-180	•				•	180	7,93
EA-510(511)	GPL.510ver-240*	•	•	•		•	240	20,37
EA-520(521)	GPL.520ver-215	•				•	215	21,16
EA-520(521)	GPL.520ver-275*	•	•	•		•	275	
EA-530	GPL.530ver-255	•				•	255	
EA-530	GPL.530ver-310*	•	•	•	•	•	310	

* uniquement 1 accessoire possible (par ex. DDF), aucune combinaison possible (par ex. DDF+SPZ)
 WMS = systèmes de mesure angulaire (WMS 2 petit, WMS 7 grand), plus d'informations en p. 61
 SPZ = cylindre de serrage, plus d'informations voir p. 56/57
 DDF = passage tournant, plus d'informations voir p. 58



Boîtier annexe pour une utilisation à la verticale.
 Représentation avec passage tournant.



Boîtier annexe pour une utilisation à la verticale.
 Représenté par le système de mesure angulaire compact.

... la solution pour le centre d'usinage horizontal



Serrage latéral

	N° de commande	A [mm]	B [mm]	C [mm]	D [mm]	E [mm]	F [mm]	H [mm]	Poids [kg]
EA-510(511)									sur demande
EA-520	GPL.520hor-240	240	575	220	130	4	222	240	
EA-530									sur demande

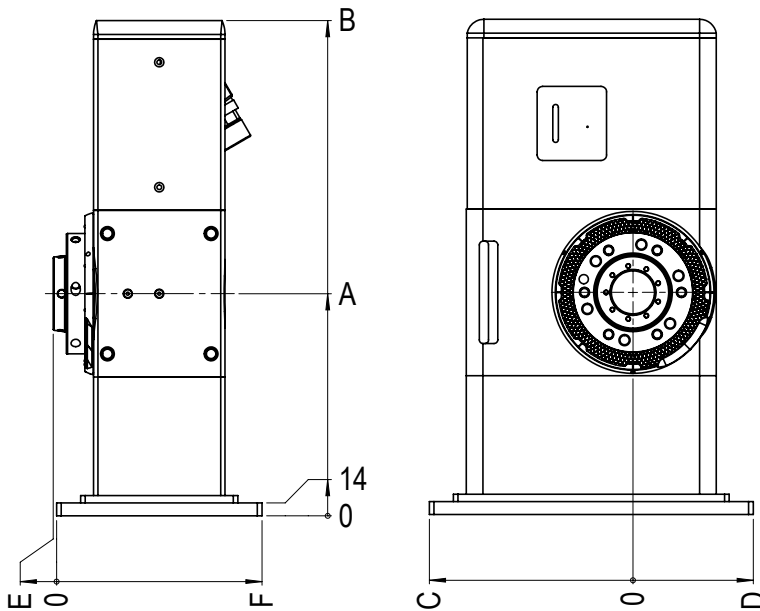

Options

N° de commande	Description
GEO.5xx-GEN	Préc. géométrique accrue, 1/2 tolérance standard

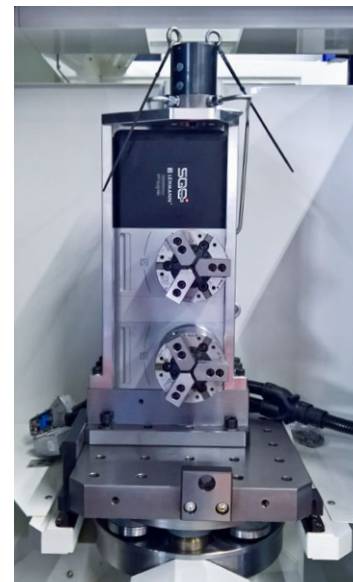

- Aperçu, applications
- Système et faits, iBox
- Tables rotatives
- SPZ, DDF, WMS
- MOT, KAB, WDF, CNC
- Alignement, GLA, RST, LOZ
- Assistance & technique
- Outils