

### 1. Spannzange montieren:

- O-Ring in die Nut von der Aufnahme einlegen.
- Spannzange auf die Aufnahme auflegen und sicherstellen das die Positionierstifte mit den Positionierbohrungen von der Spannzange übereinstimmen. Spannzange mit Zugkonus befestigen.

#### Hinweis:

Bevor sie die Spannzange montieren, stellen sie sicher, dass der Spannzylinder vollständig hochgefahren ist, in dem Sie die Spanschraube gegen Uhrzeiger drehen, bis diese stoppt.

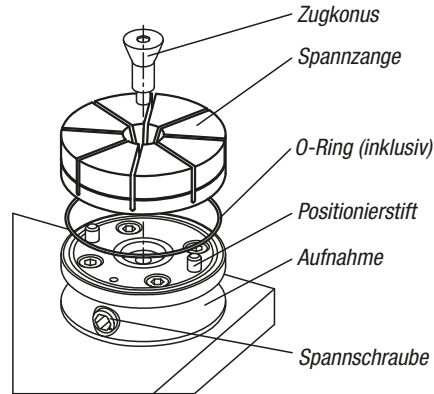

### 2. Spannzange bearbeiten:

#### 2.1

Spannzylinder vollständig hochfahren und Außendurchmesser von der Spannzange messen. Danach anziehen, bis sich der Außendurchmesser der Spannzange um 0,15 mm vergrößert hat.

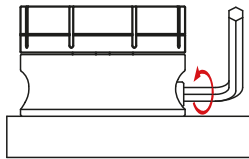

#### 2.3

Kontur (von dem Werkstück das gespannt werden soll) in die Spannzange einbringen.

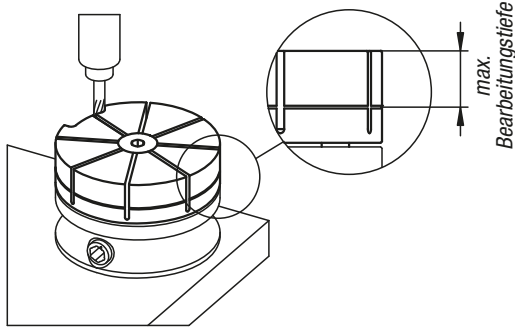

### 3. Werkstück montieren:

- Spannzylinder entspannen und Spannring entfernen.
- Werkstück einsetzen und Spannzylinder anziehen.

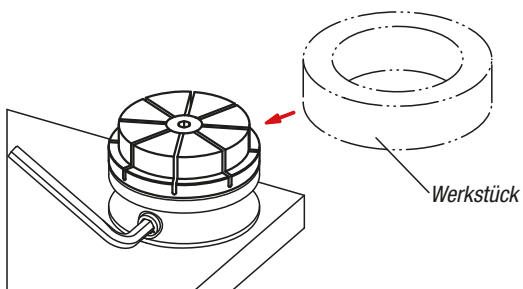

### Leistungskurven

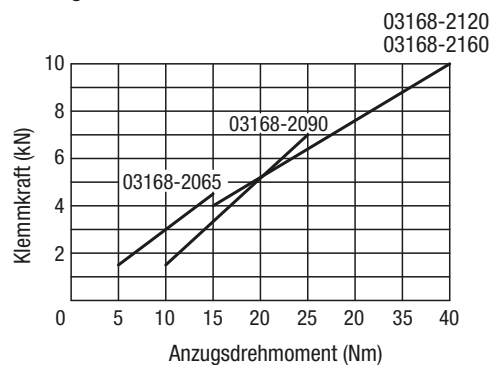

Um Beschädigungen der Spannzange zu vermeiden, sollte diese nicht ohne Werkstück oder Spannring betätigt werden. Bitte maximales Anzugsdrehmoment gemäß Tabelle beachten.