

1. Spannzange montieren:

- O-Ring in die Nut von der Aufnahme einlegen.
- Spannzange auf die Aufnahme auflegen und sicherstellen dass die Positionierstifte mit den Positionierbohrungen von der Spannzange übereinstimmen. Spannzange mit Innensechskantschraube befestigen.

Hinweis:

Bevor sie die Spannzange montieren, stellen sie sicher, dass der Spannzylinder vollständig hochgefahren ist, in dem Sie die Spannschraube gegen Uhrzeiger drehen, bis diese stoppt.

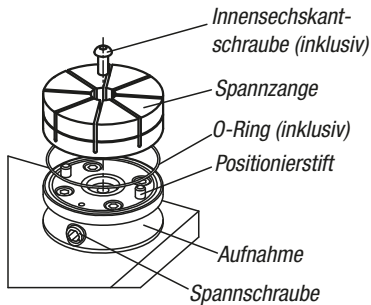

2. Spannzange bearbeiten:

2.1

Spannring in die Spannzange einsetzen.
(Eine Schraube kann als Einführungshilfe verwendet werden.)

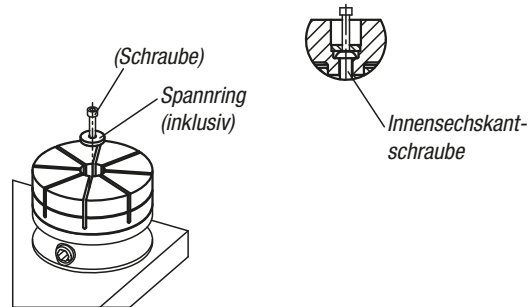

2.2

Spannzylinder anziehen, um den Spannring zu spannen (empfohlenes Anziehdrehmoment: 15 Nm).
Schraube von dem Spannring vor dem Bearbeiten entfernen.

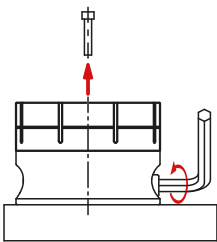

2.3

Kontur (von dem Werkstück das gespannt werden soll) in die Spannzange einbringen.

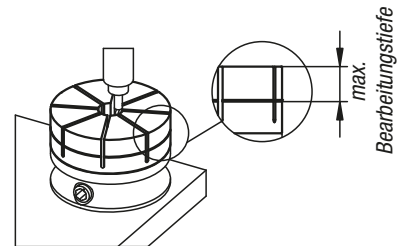

Hinweis:

Kontur nicht tiefer als die zulässige Bearbeitungstiefe schneiden.

3. Werkstück montieren:

- Spannzylinder entspannen und Spannring entfernen.
- Werkstück einsetzen und Spannzylinder anziehen.

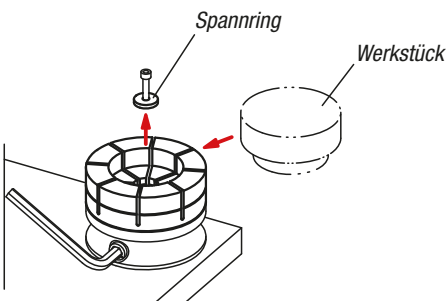

Leistungskurven

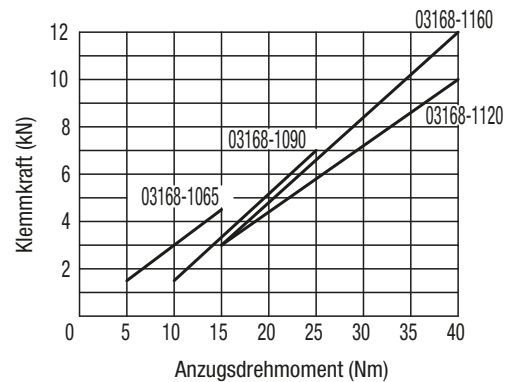

Um Beschädigungen der Spannzange zu vermeiden, sollte diese nicht ohne Werkstück oder Spannring betätigt werden.

Bitte maximales Anzugsdrehmoment gemäß Tabelle beachten.