

Fundamentanker PGS/G1

Anwendung

- Anker mit geradem Stab zur Verankerung statischer Lasten im Betongrund
- Einleitung der Lasten über Verbund durch eine Endverankerung bzw. einen Übergreifungsstoß nach Norm in das Bauteil
- Verwendung in Kombination mit Stützenfüßen
- Fundamentanker und Stützenfuß werden jeweils in einem Bauteil einbetoniert und können zur Verbindung über den integrierten Gewindebolzen miteinander verschraubt werden. Anschließend werden die Aussparungen vergossen

Ihre Vorteile

- Schlanke Bauteilabmessungen realisierbar
- Kein zusätzlicher Verbindungsbolzen benötigt
- Einfache Schraubverbindung mit Stützenfuß über integrierten Bolzen
- Nachträgliche Justage unter Last über Muttern möglich
- Kraftschlüssige, biegesteife Verbindung
- Kostenfreie Bemessungssoftware
- Allgemeine bauaufsichtliche Zulassung (abZ)

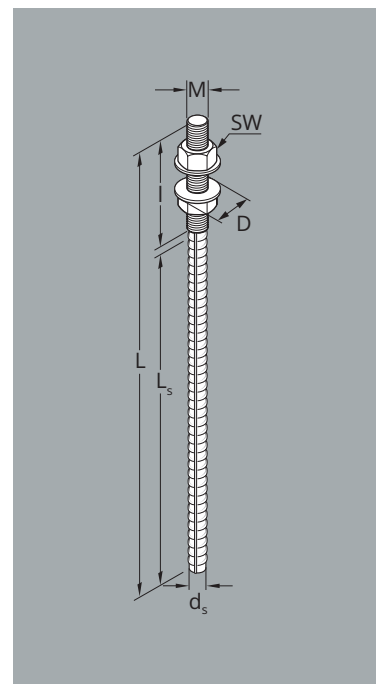

Bauteilempfehlung

- Stütze Fundament

Fundamentanker PGS/G1 – Stahl blank

Bestell-Nr.	Typ	Gewindegröße	Maße						Ladungsträger	Verp.-Einheit	Gewicht ca.	Preis
			L [mm]	L _s [mm]	l [mm]	SW [mm]	D [mm]	d _s [mm]				
281811	PGS-16/G1-790	M 16	790	690 ¹⁾	100	24	45	16	100	1	1,37	9,20
282359	PGS-16/G1-1270	M 16	1270	1170 ²⁾	100	24	45	16	100	1	2,13	10,05
281813	PGS-20/G1-970	M 20	970	860 ¹⁾	110	30	45	20	100	1	2,70	11,10
282360	PGS-20/G1-1570	M 20	1570	1460 ²⁾	110	30	45	20	100	1	4,18	12,70
281814	PGS-24/G1-1110	M 24	1110	990 ¹⁾	120	36	55	25	100	1	4,71	16,20
282361	PGS-24/G1-1810	M 24	1810	1690 ²⁾	120	36	55	25	100	1	7,41	18,85
281815	PGS-30/G1-1360	M 30	1360	1220 ¹⁾	140	46	65	32	50	1	9,35	26,50
282362	PGS-30/G1-2230	M 30	2230	2090 ²⁾	140	46	65	32	50	1	14,84	42,60
281816	PGS-36/G1-1740	M 36	1740	1570 ¹⁾	170	55	75	40	50	1	16,90	58,70
282363	PGS-36/G1-2820	M 36	2820	2650 ²⁾	170	55	75	40	50	1	26,96	105,00
375783	PGS-39/G1-1710	M 39	1710	1540 ¹⁾	170	60	75	40	50	1	17,80	68,95
375785	PGS-39/G1-2760	M 39	2760	2590 ²⁾	170	60	75	40	50	1	28,50	110,50

¹⁾ Übergreifungslänge für Betongüte C25/30, guter Verbund (EN 1992-1-1:2004).

²⁾ Übergreifungslänge für Betongüte C30/37, mäßiger Verbund (DIN EN 1992-1-1/NA:2013-04). Abweichende Längen auf Anfrage.

