

轴承座组件 向心轴承座组件/背面组合型/法兰型



选型指南

举例	型号	盖板种类选择
Code	轴承型号	
标准	ZCG64CCB 7005	- N



Code	①轴承	②固定座	④固定环	③盖板	⑤螺栓	
	材质	材质	表面处理	材质	表面处理	
ZCG64CCB		S45C	四氧化三铁保护膜	SCM435	四氧化三铁保护膜	
ZCG64CCN	SUJ2		无电镀镍	SUS304		
ZCG64SS		SUS304	-			

注: 附件 油封(JIS G种/D种 丁腈橡胶), 付属品 O形圈(JIS P种 丁腈橡胶)。

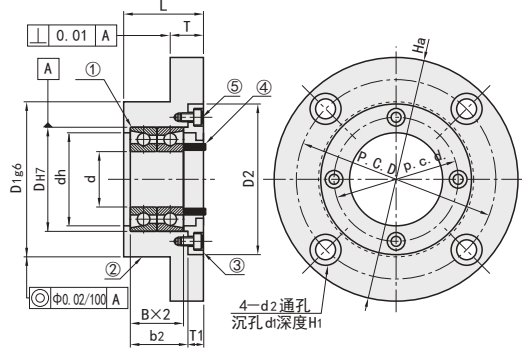

注: 向心带座轴承交货时未将零件装入固定座主体。
注: 请将向心带座轴承的外圈用专用盖板固定。内圈用轴承螺帽等紧固之后再使用。
注: 油封用盖板、O形圈用盖板上不附带轴环④
注: 接触O形圈可能施加扭矩。

③盖板种类选择		
N(标准盖板)	S(油封用)	R(O形圈用)

型号	③盖板种类选择	L	d	DH7	容差	B	b2	Ha	D2	T	dh	D1g6	容差	P. C. D.	d1	d2	H1	
ZCG64CCB ZCG64CCN ZCG64SS	N (标准盖板)	7002	29	15	32	+0.025	9	20	75	48	12	28	50	-0.009	62	11	6.6	6.6
		7003	31	17	35	0	10	22	92	58	15	31	60	-0.025	75	14	9	8.6
		7004	36	20	42	0	12	26	98	63	18	36	65	-0.010	80	17.5	11	10.6
	R (O形圈用) S (油封用)	7005	38	25	47	+0.030	13	28	120	78	20	41	80	-0.029	98			
		7006	40	30	55	0	14	30	126	84	20	48	86	-0.012	106			
		7007	43	35	62	0	15	32	140	92	20	55	95	-0.034	116			
		7008	46	40	68	0	16	34	145	98	20	60	100	-0.012	122			
		7009	48	45	75	0			147	101	20	69	105	-0.012	124			
		7010	50	50	80	0					20	74	105	-0.012	124			

No.	③盖板部详情																⑤盖板固定用螺栓			④固定用轴环详情			
	D	D2	dh	T1	T2	p. c. d	d3	d4	t2	N标准盖板 d5			S油封用盖板			R.O形圈用盖板				外径	内径	厚度	
										S1	S2	St	附件油封系列	Ra	Rb	Rt	r	附件O形圈					
7002	32	48	28	6	8	40	6.5	3.5	3.1	21	32	22	5	MFQ18A	24	20	3.2	0.4	MFQ11A20	M3-8	20	15	8.5
7003	35	58	31	7	9	48	8	4.5	4.1	26	35	27	6	MFQ18A	31	25	4.7	0.7	MFQ11A25	M4-10	25	20	9.5
7004	42	68	36	8	10	53	9.5	5.5	5.1	31	40	32	7	MFQ18A	36	30	7.5	0.8	MFQ11A30	M5-12	30	25	10.5
7005	47	63	41	8	10	64	9.5	5.5	5.1	41	50	42	6.5	MFQ18A	41	35	7.5	0.8	MFQ11A35	M5-12	40	30	10.5
7006	55	78	48	9	11	72	11	6.6	6.1	46	60	47	9	MFQ18A	46	40	7.5	0.8	MFQ11A40	M6-12	45	35	11.5
7007	62	84	55	9	11	78	11	6.6	6.1	51	65	52	9	MFQ18A	51	45	7.5	0.8	MFQ11A45	M6-12	50	40	11.5
7008	68	92	60	9	11	85	11	6.6	6.1	56	70	57	9	MFQ18A	56	50	7.5	0.8	MFQ11A50	M6-12	55	45	11.5
7009	75	98	69	11	13	88	11	6.6	6.1	61	75	62	9	MFQ18A	61	60	7.5	0.8	MFQ11A60	M6-15	60	50	13.5

分度盘

行星减速机

联轴器·万向节

免键衬套

轴承

凸轮·滚子轴承

轴承座组件

齿轮齿条·磁力轮

转轴

悬臂销

铰链销

支点用台阶螺丝