

钢制万向球 法兰式

code
7天发货

选型指南

标准	举例	型号
	Code	D
	GL108Y	16

Code	型号		主体材质		球材质	表面处理
			国际	相当		
GL108Y	法兰式	标准型	O8AL	SPCC	碳钢	镀锌

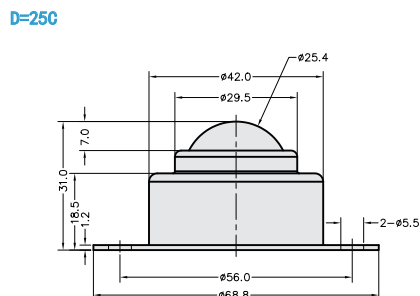
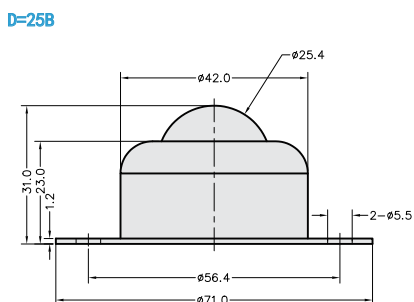
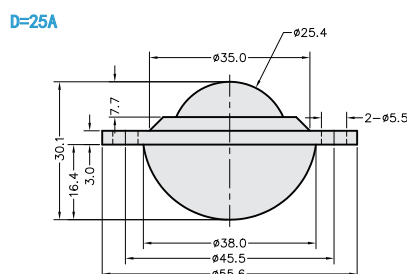
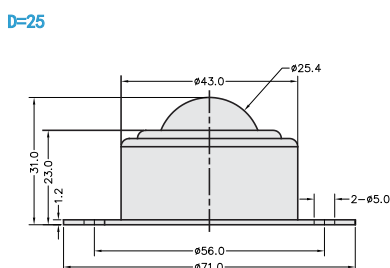
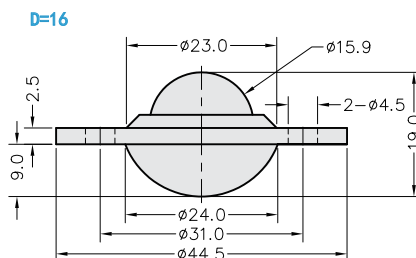
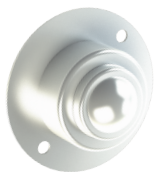

型号		单体载重 (kg)	容许荷重 (kg)	本体重量 (g)
Code	D			
GL108Y	16	10	15	39
	25			128
	25A	25	30	149
	25B			129
	25C			

传送部品

输送机

同步带轮

免键
同步带轮

同步惰轮

同步带

链轮链条

滚轮

传送类
零件

平皮带

平皮带
滑轮

圆皮带

圆皮带
滑轮