

旋钮柱塞 细牙复位旋钮型/细牙复位无帽型

code 5天发货

code 7天发货

选型指南

标准	举例	型号		-	C	型号	
		Code	M			Code	M
		PDXVS	20		8	PDXKS	20

■旋钮型

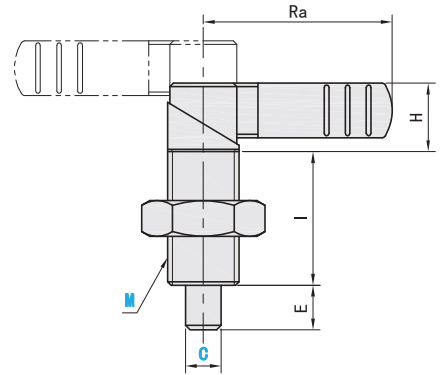

型号		C	螺距(细牙)	E	I	H	Ra
Code	M						
FDXV FDXVS	20	8	1.5	12	36	21	52
		10					
		12					

■无帽型



Code	旋钮 材质	主体		销	螺母	
		材质	表面处理		材质	表面处理
FDXK	尼龙	S45C	发黑	SUJ2	SS400	发黑
FDXKS	尼龙	SUS304	-	SUS440C	SUS304	-

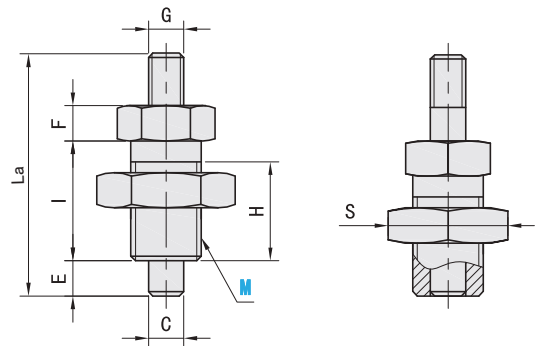

型号		螺距(细牙)	C	La	E	I	H	F	S	G
Code	M									
FDXK FDXKS	10	1.0	5	33	5	17	15	5	17	M5
	12	1.5	6	42	6	20	17	6	19	M6
	16	1.5	8	54	8	26	23	8	24	M8
	20	1.5	10	65	10	33	30	10	30	M8

- 缓冲器
- 手动滑台
- 千分尺  
旋钮
- 简易  
调整组件
- 柱塞
- 肘夹
- 夹紧组件
- 定位导向  
零件
- 精密  
定位销
- 定位销  
衬套