

管型支座组件 止动螺丝型

选型指南

举例	型号	L
标准	Code 公称型号	
	ZHZ33C 30 - 263	



●双支架

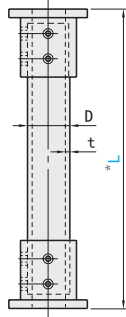

●单支架

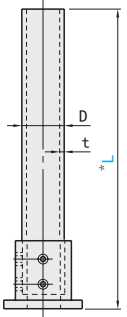

注：本产品为组件，L尺寸公差约为±2mm。

●圆法兰支架

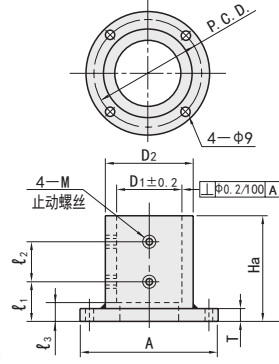

●侧切法兰支架

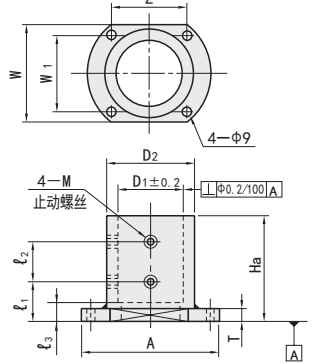

Code				材质		表面处理	附件
圆法兰型		侧切法兰型		管材	支架		
组件		组件					
双支架	单支架	双支架	单支架				
ZHZ33A	ZHZ33B	ZHZ33C	ZHZ33D	STKM13A	SS400	铬酸盐光泽处理	止动螺丝型
ZHZ34A	ZHZ34B	ZHZ34C	ZHZ34D	STKM13A	SS400	无电解镀锌	
ZHZ60A	ZHZ60B	ZHZ60C	ZHZ60D	STKM13A	SS400	四氧化三铁保护膜	
ZHZ35A	ZHZ35B	-	-	SUS304	SUS304	-	

支柱

支柱座

支柱
固定夹

触摸屏
支架

支脚

脚轮

拉手

手柄·
旋钮

手轮

铰链

门部件

■圆法兰型

型号		D		L	t	D ₁	D ₂	A	P.C.D.	T	Ha	l ₁	l ₂	M	l ₃
Code	公称型号			指定单位1mm										(粗牙螺纹)	
双支架	单支架	30	30	±0.40	200~800	4	30.5	42.7	90	70	50	25	15	M6	15.1
		40	40												
ZHZ33A	ZHZ33B	50	50.8	±0.41	200~1000	4	51.5	65	110	90	75	30	30	M8	20
ZHZ34A	ZHZ34B	60	60.5	±0.49	200~1000										
ZHZ60A	ZHZ60B	70	70	±0.56	300~1000	6	70.5	89.1	130	110	105	45	45	M8	20
ZHZ35A	ZHZ35B	80	82.6	±0.66	300~1000										
		100	101.6	±0.80	350~1000		102.6	120	160	140	150	40	90		

■侧切法兰型

型号		D		L	t	D ₁	D ₂	A	T	Ha	l ₁	l ₂	M	l ₃	W	Z	W ₁
Code	公称型号			指定单位1mm									(粗牙螺纹)				
双支架	单支架	30	30	±0.40	200~800	4	30.5	42.7	90	50	25	15	M6	15.1	56	56	34
		40	40														
ZHZ33C	ZHZ33D	50	50.8	±0.41	200~1000	4	51.5	65	110	75	30	30	M6	15.1	74	74	50
ZHZ34C	ZHZ34D	60	60.5	±0.49	200~1000												
ZHZ60C	ZHZ60D	70	70	±0.56	300~1000	6	70.5	89.1	130	105	45	45	M8	20	100	80	80
		80	82.6	±0.66	300~1000												
		100	101.6	±0.80	350~1000		102.6	120	160	150	40	90		130	94	110	