

Balgsauggreifer (rund)

FSG 18 HT1-60 G1/8-IG

Art-Nr.:10.01.06.00984

<https://www.schmalz.com/10.01.06.00984>

Startseite > Vakuumtechnik für die Automation > Vakuum-Komponenten > Vakuum-Sauggreifer > Balgsauggreifer (rund) > Balgsauggreifer FSG (2,5 Falten) > FSG 18 HT1-60 G1/8-IG

Balgsauggreifer (rund) für besonders unebene Werkstücke



Baugröße: 18
 Saugerwerkstoff: Hochtemp. Material HT1
 Materialhärte [Shore A]: 60 Shore A
 Nippelwerkstoff: Aluminium
 Anschluss: G1/8"-IG
 Faltenanzahl: 2,5
 Vakuumanschluss: G1/8"-IG

Konstruktionsdaten

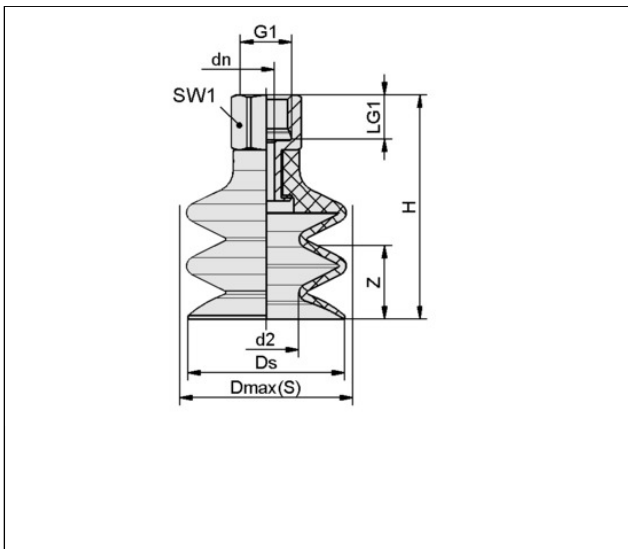

Attribut	Wert
d2	8 mm
dn	3,50 mm
Dmax(S)	19 mm
Ds	17,20 mm
G1	G1/8"-IG
H	34,60 mm
LG1	8 mm
SW1	14 mm
Z (Hub)	9 mm

Technische Daten

Attribut	Wert
----------	------

Schmalz kontaktieren

J. Schmalz GmbH | Johannes-Schmalz-Str.1, D-72293 Glatten | +49 7443 2403-102 | customercenter@schmalz.de

Balgsauggreifer (rund)

FSG 18 HT1-60 G1/8-IG

Art-Nr.:10.01.06.00984

<https://www.schmalz.com/10.01.06.00984>

Saugerwerkstoff	Hochtemp. Material HT1
Materialhärte [Shore A]	60 Shore A
Baugröße	18
Faltenanzahl	2,50
Anschluss	G1/8-IG
Werkstückradius min. (konvex)	20 mm
Volumen	1,35 cm ³
Saugkraft	3,02 N
Abreißkraft	8,50 N
Schlauchinnendurchmesser (empf.) d	4 mm
Gewicht	6 g
Produktfamilie	FSG

Zubehör



SPI 17 PEEK

Art-Nr.:10.01.06.03283

Baugröße: 17

Normteilewerkstoff: Polyetheretherketon

Ersatzteile

Balgsauggreifer (rund)

FSG 18 HT1-60 G1/8-IG

Art-Nr.:10.01.06.00984

<https://www.schmalz.com/10.01.06.00984>



SA-NIP N016 G1/8-IG DN350

Art-Nr.:10.01.06.05731

Nippelfamilie: N 016

Gewinde G1: G1/8"-IG

Länge L1: 18,5 mm

Einbaulänge: 12 mm

Nenn Durchmesser dn: 3,5 mm

Normteilewerkstoff: Aluminium



FG 18 HT1-60 N016

Art-Nr.:10.01.06.00881

Baugröße: 18

Saugerwerkstoff: Hochtemp. Material HT1

Materialhärte [Shore A]: 60 Shore A

Faltenanzahl: 2,5