

Balgsauggreifer (rund)

FSGA 20 NBR-55 M5-AG

Art-Nr.:10.01.06.00388

<https://www.schmalz.com/10.01.06.00388>

Startseite > Vakuumtechnik für die Automation > Vakuum-Komponenten > Vakuum-Sauggreifer > Balgsauggreifer (rund) > Balgsauggreifer FSGA (1,5 Falten) > FSGA 20 NBR-55 M5-AG

Balgsauggreifer (rund) mit optimaler Anpassung auf unebenen Oberflächen



Baugröße: 20

Saugerwerkstoff: Nitrilkautschuk NBR

Materialhärte [Shore A]: 55 Shore A

Nippelwerkstoff: Aluminium

Anschluss: M5-AG

Faltenanzahl: 1,5

Vakuumanchluss: M5-AG

Konstruktionsdaten

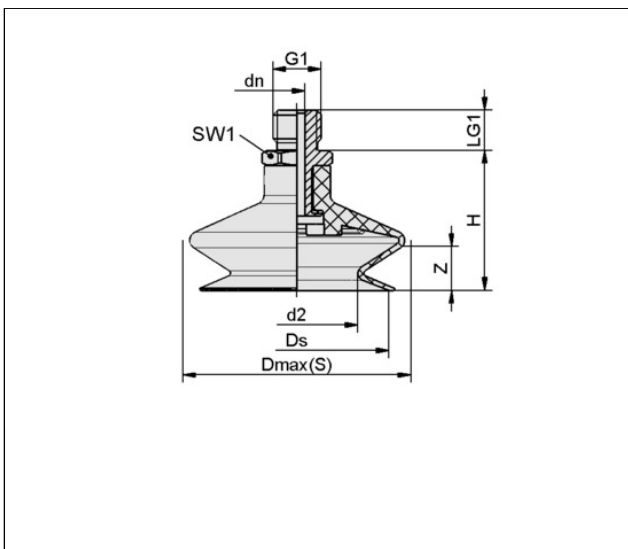

Attribut	Wert
d2	11 mm
Dmax(S)	21 mm
dn	2,50 mm
Ds	18,10 mm
G1	M5-AG
H	20,20 mm
LG1	5 mm
SW1	7 mm
Z (Hub)	5 mm

Technische Daten

Attribut	Wert
----------	------

[Schmalz kontaktieren](#)

J. Schmalz GmbH | Johannes-Schmalz-Str.1, DE-72293 Glatten | +49 7443 2403-105 | kundencenter@schmalz.de

Balgsauggreifer (rund)

FSGA 20 NBR-55 M5-AG

Art-Nr.:10.01.06.00388

<https://www.schmalz.com/10.01.06.00388>

Saugerwerkstoff	Nitrilkautschuk NBR
Materialhärte [Shore A]	55 Shore A
Baugröße	20
Faltenanzahl	1,50
Anschluss	M5-AG
Werkstückradius min. (konvex)	20 mm
Volumen	1,15 cm ³
Saugkraft	4,70 N
Abreißkraft	10,70 N
Schlauchinnendurchmesser (empf.) d	2 mm
Gewicht	2,70 g
Produktfamilie	FSGA

Zubehör



SPI 18 PEEK

Art-Nr.:10.01.06.03284

Baugröße: 18

Normteilewerkstoff: Polyetheretherketon

Ersatzteile

Balgsauggreifer (rund)

FSGA 20 NBR-55 M5-AG

Art-Nr.:10.01.06.00388

<https://www.schmalz.com/10.01.06.00388>



SA-NIP N016 M5-AG DN250

Art-Nr.:10.01.06.00123

Nippelfamilie: N 016

Gewinde G1: M5-AG

Länge L1: 16 mm

Einbaulänge: 5 mm

Nenndurchmesser dn: 2,5 mm

Normteilewerkstoff: Aluminium



FGA 20 NBR-55 N016

Art-Nr.:10.01.06.00373

Baugröße: 20

Saugerwerkstoff: Nitrilkautschuk NBR

Materialhärte [Shore A]: 55 Shore A

Faltenanzahl: 1,5