

Balgsauggreifer NBR (rund)

SAB 22 NBR-60 G1/4-AG

Artikel-Nr.:10.01.06.01653

<https://www.schmalz.com/10.01.06.01653>

Startseite > Vakuumtechnik für die Automation > Vakuum-Komponenten > Vakuum-Sauggreifer > Sauggreifer für Blechhandhabung >

Balgsauggreifer SAB (1,5 Falten) > SAB 22 NBR-60 G1/4-AG

Balgsauggreifer (rund) für höchste Dynamik auf gewölbten sowie geölten Oberflächen



Baugröße: 22

Saugerwerkstoff: Nitrilkautschuk NBR

Werkstoffhärte: 60 °Sh

Vakuumschluss: G1/4"-AG

Nippelwerkstoff: Aluminium

Faltenanzahl: 1.5

Konstruktionsdaten

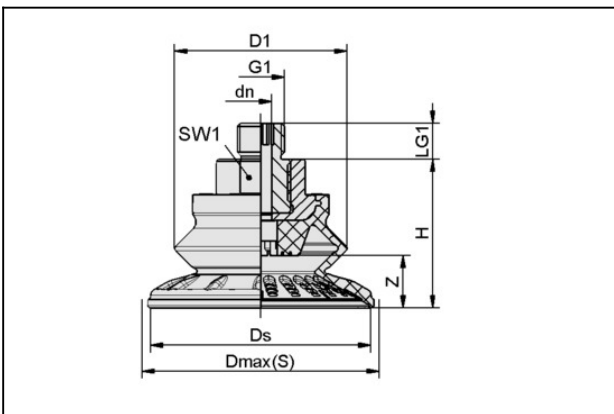

Attribut	Wert
dn	3,5 mm
D1	22 mm
Dmax(S)	24 mm
Ds	20,6 mm
G1	G1/4"-AG
H	25 mm
LG1	10 mm
SW1	16 mm
Z (Hub)	5,8 mm

Balgsauggreifer NBR (rund)

SAB 22 NBR-60 G1/4-AG

Artikel-Nr.:10.01.06.01653

<https://www.schmalz.com/10.01.06.01653>



Technische Daten

Attribut	Wert
Saugkraft	16 N
Abreißkraft	24 N
Querkraft	18 N
Querkraft geölte Oberfläche	6 N
Volumen	2,48 cm ³
Werkstückradius min. (konvex)	20 mm
Schlauchinnendurchmesser (empf.) d	4 mm
Baugröße	22
Saugerwerkstoff	Nitrilkautschuk NBR
Materialhärte [Shore A]	60 Shore A
Gewicht	7 g
Produktfamilie	SAB
Faltenanzahl	1,5

Hinweis: Saugkraft: Die Saugkraftangaben sind theoretische Werte bei -0,6 bar Vakuum sowie trockener, glatter und ebener Werkstückoberfläche - sie werden ohne Sicherheitsfaktoren angegeben
Querkraft: Die Querkraftangaben sind gemessene Werte bei -0,6 bar Vakuum bei trockener bzw. geölter und glatter, ebener Werkstückoberfläche. Je nach Werkstückoberfläche und Beschaffenheit können die tatsächlichen Werte abweichen. Schlauchinnendurchmesser: Der empfohlene Schlauchdurchmesser bezieht sich auf eine Schlauchlänge von ca. 2 m