

## 2/2-Wege-Magnetventil stromlos geschlossen

Typ 27, Körper Messing  
direktgesteuert, DN 16-25mm, G3/8 – G1

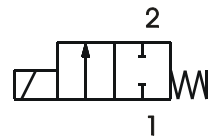

Kenngrößen	
<b>Allgemein</b>	
Bauart	2/2-Sitzventile, stromlos geschlossen, Spule um 360° drehbar
Betätigung	elektrisch
Anschluss	G3/8 – G1
Umgebungstemperatur	-5 °C bis +50 °C
Mediumtemperatur	abhängig von Dichtwerkstoff und Spule
Viskosität	max. 37 mm <sup>2</sup> /s (cst) bzw. 5°E
Werkstoff	Körper : Ms58 Innenteile: nicht rostender Stahl Dichtungen: siehe Typenauswahl
Befestigung	Einbau in starres Leitungssystem
Einbaulage	nur mit senkrecht stehender Magnetspule
Lieferumfang	ohne Gerätedose nach DIN EN 175301-803A (DIN 43650A)
<b>Elektrisch</b>	
Spannungsart	Gleich- und Wechselspannung
Standardspannung	24V DC, 24V AC, 230V AC
Sonderspannung auf Anfrage	6V – 200V DC, 12V – 240V, 50Hz bzw. 60Hz
zul. Spannungsschwankung	+/- 10%
Leistungsaufnahme	siehe Angabe bei den einzelnen Spulentypen
Spulenausführung	Temperaturklasse F (155°C), Wicklung Klasse H (180°C)
Einschaltdauer	100% ED (DB)
Schutzart	IP65 nach DIN EN60529 (DIN 40050) bei ordnungsgemäß verschraubter Gerätesteckdose
<b>Pneumatisch-hydraulisch</b>	
Durchflussmedium	Alle flüssigen und gasförmigen Medien, welche die verwendeten Werkstoffe nicht angreifen
max. zul. Gehäusedruck	PN 16 (bar)
Schaltzeit	abhängig vom Betriebsdruck und Medium
Schalzhäufigkeit	max. 120 / min
Sonderausführung auf Anfrage	Spulenausführung mit Kabel, Handbetätigung, glanzvernickelt oder chemisch vernickelt

Abbildungen unverbindlich, Konstruktions-, Maß- und Werkstoffänderungen vorbehalten

Typ 27A, stromlos geschlossen									
Typ * (Best.-Nr.)	NW DN (mm)	Anschluss	zulässige Differenzdrücke in mbar **						kv-Wert (m³/h)
			Spule E3AE		Spule F1AA		Spule G1AA		
			~ (50Hz)	= (DC)	~ (50Hz)	= (DC)	~ (50Hz)	= (DC)	
27A-3.-A....	16	G3/8	320	250	500	340	1100	900	2,95
27A-4.-A....	16	G1/2	320	250	500	340	1100	900	3,05
27A-5.-A....	20	G3/4	170	100	280	170	650	480	4,7
27A-6.-A....	25	G1	100	60	200	90	300	170	7,4

\* Die Typenbezeichnung (Best. Nr.) ist um den Dichtwerkstoff, die Spule und die Anschlussspannung zu ergänzen.

\*\* Bei Gleichstrom gelten die Druckangaben bis zu einer Mediumtemperatur von 80°C. Bei höheren Temperaturen reduziert sich der zulässige Differenzdruck um 0,5% / °C. Alle Angaben beziehen sich auf Medien mit einer maximalen Viskosität von 37 cst (5° E). Höhere Viskositäten verlängern die Schaltzeit bzw. erfordern eine besondere Ausrüstung des Ventils.

Dichtwerkstoff	Code	Mediums Temperatur	geeignet für	Standardspannung	Code
NBR (Perbunan)	<b>B</b>	max. 80°C	neutrale Gase und Flüssigkeiten	24V = DC	<b>02400</b>
EPDM	<b>E</b>	max. 130°C	Heißwasser, Dampf, nicht für Öle, Fette	24V ~ (50Hz)	<b>02450</b>
FPM	<b>V</b>	max. 130°C	Öle, Benzine, Sauerstoff	230V ~ (50Hz)	<b>23050</b>

Spulenaufnahmeleistung bei 20 °C, Schutzart, Anschlussbild					
Spule Typ	Anzugsleistung ~ (50Hz) VA	Halteleistung ~ (50Hz) VA	Leistung = (DC) (W)	Schutzart mit / ohne Gerätedose	elektrisches Anschlussbild
E3AE	70	32	27	IP65 / IP00	DIN EN 175301-803A (DIN 43650A)
F1AA	70	35	27		
G1AA	80	40	32		

BESTELLSCHLÜSSEL	27 A - 6 B - A E3AE 02400				
	Typ	Funktion	Anschluss	Dichtwerkstoff	Anschlussspannung Spulentyp Kurzschlussring
Typ	Typ 27, direktgesteuert, Körper Messing				
Funktion	A = stromlos geschlossen				
Anschluss	3 = G3/8, 4 = G1/2, 5 = G3/4, 6 = G1				
Dichtwerkstoff	B = NBR (Perbunan), E = EPDM, V = FPM				
Kurzschlussring	A = Kupferkurzschlussring				
Spulentyp	siehe Angaben bei jeweiliger Spule				
Anschlussspannung	immer 5-stellig, siehe Code Standardspannungen				

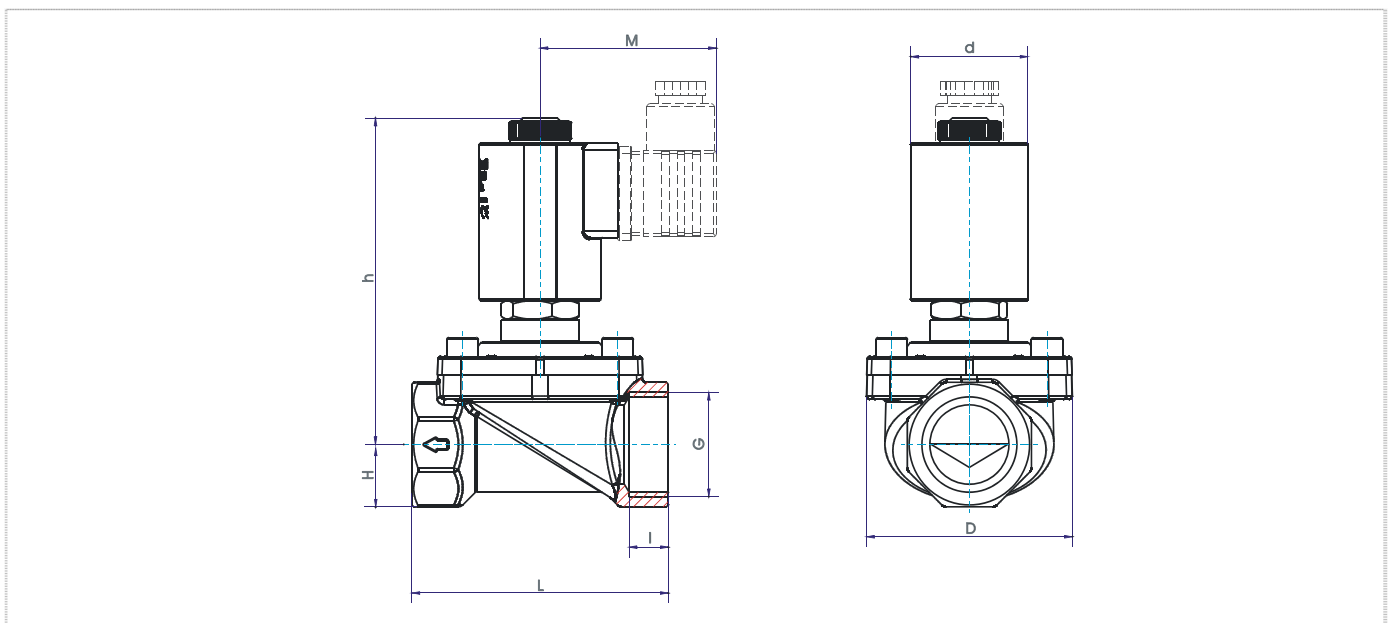

Maßtabelle für Typ 27A in mm, Gewichte (ca. kg)																		
Typ	G	d			D	h			H	I	L	M			Gewicht (ca. kg)			
		E3	F1	G1		E3	F1	G1				E3	F1	G1	E3	F1	G1	
27A-3.-A	G3/8	36	39	46	45	87	97	120	13.5	12	60	54	55	61	0,53	0,54	0,71	
27A-4.-A	G1/2				50	91	101	124	16	11	62				0,51	0,52	0,69	
27A-5.-A	G3/4				65	95	105	128	20	11	82				0,55	0,57	0,74	
27A-6.-A	G1				0,87	0,88	1,05											